

Торговый автомат ТСН

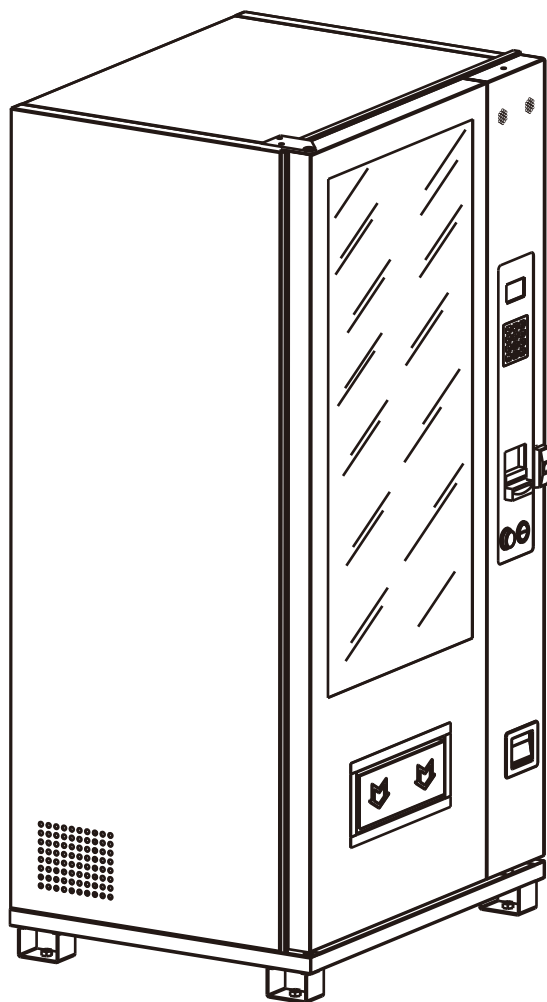

Руководство пользователя

Некоторые функции могут отличаться в зависимости от модели аппарата или его конфигурации. Функции машины и инструкции по эксплуатации могут обновляться и изменяться без предварительного уведомления.



версия 17.11.23

ГК Вавилон-Вендинг
Калининград
2023 г.

СОДЕРЖАНИЕ

Характеристики торгового автомата	1
Внешний вид торгового автомата	2 ~ 3
Рекомендации по распаковке и установке торгового автомата.....	4
Меры предосторожности в торговых автоматах.....	5
Обзор узлов и компонентов торгового автомата / Интерфейс выбора и покупки. товара.....	6
Загрузка каналов выдачи.....	7
Стирание ошибок в каналах.....	8
Общие продажи, статистика.....	9
Проверка каналов выдачи.....	10
Предварительное заполнение денежных средств для сдачи.....	11
Пустой рециклер для купюр (очистка).....	12
Установка цен.....	13
Установка загруженного количества товаров в канале.....	14
Максимальная емкость в каналах выдачи.....	15
Сенсор корзины выдачи Вкл\Выкл для всех каналов.....	16
Сенсор корзины выдачи Вкл\Выкл для выбранных каналов.....	17
Сенсор корзины выдачи самопроверка.....	18
Выбор типа каналов.....	19
Соединение двух каналов в один.....	20
Разъединение соединенных каналов.....	21
Выбор типа полки с каналами.....	22
Установка режима контроля температуры.....	23
Установка рабочей температуры.....	24
Установка времени разморозки и интервала между разморозками.....	25
Подогрев стекла Вкл\Выкл.....	26
Подсветка витрины Вкл\Выкл.....	27
Статистика продаж по каждому каналу.....	28
Просмотр платежей по типу.....	29
Очистка статистики продаж.....	30
Выдача сдачи Вкл\Выкл.....	31
Разрешение монет по номиналу.....	32
Купюроприемник режим Escrow Вкл\Выкл.....	33
Разрешение купюр по номиналу.....	34
Разгрузка рециклера купюр.....	35
IC\ID карты Вкл\Выкл.....	36
Терминал оплаты картой Вкл\Выкл.....	37
Установка максимального кредита.....	38
Установка режима выдачи сдачи.....	39
Режим сдача только после продажи.....	40
Установка порога минимального количества сдачи.....	41
Установка времени сброса внесенного кредита.....	42
Многоразовые продажи.....	43
Лимит количества покупок при многоразовой продаже.....	44
Режим Pickup Code.....	45
Частота обращений к серверу.....	46
Диагностика сетевого подключения.....	47
Аудио гид Вкл\Выкл.....	48
WiFi Вкл\Выкл.....	49
Пароль подключения к WiFi.....	50
Установка языка отображения.....	51
Сброс пароля Администратора.....	52
Информация об аппарате.....	53
Возможные неисправности торгового автомата.....	54 ~ 55
Обслуживание торгового автомата.....	56
Обслуживание холодильного агрегата.....	57
Соединение каналов и настройка полок по высоте.....	58
Рекомендации по установке аксессуаров.....	59
Контакты технической поддержки.....	60

Характеристики торгового автомата

Стальная конструкция всего корпуса, прочная и долговечная;
Регулировка полки по высоте и ширине канала выдачи подходит для продажи товаров разных размеров;
Система контроля температуры в отсеке хранения товаров;
Возможность принимать купюры и монеты, а также пополнять монеты оператором для выдачи сдачи;
Поддержка оплаты банковской картой;
Контроль выдачи товара оптическими сенсорами;
Поддержка режима постоянной температуры, пользователю нужно только установить нужное значение и программа самостоятельно выберет режим контроля температуры;

Поддержка функции корзины покупок, возможность покупки нескольких товаров одновременно (покупайте до 5 товаров одновременно);
Хранилище товара выполнено как цельный блистерный вкладыш (опционально с алюминиево-платиновым покрытием со стальным каркасом) экологически безопасен и имеет более постоянную температуру;
Термоизоляция корпуса вспененным материалом имеет наилучший эффект, большую экономию энергии и большую структурную прочность машины.

Расшифровка обозначения модели аппарата

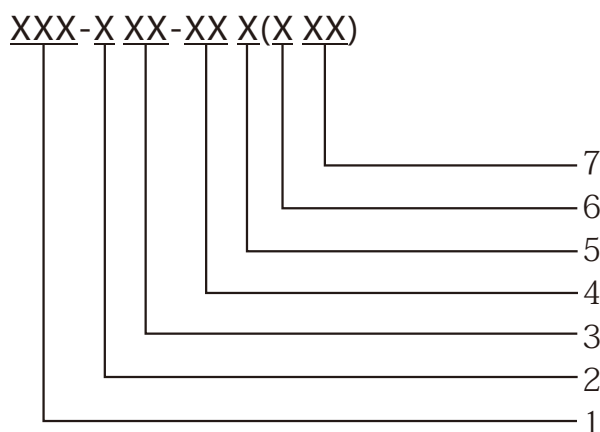

- 1: бренд
- 2: классификация систем с контроля температуры (N означает нормальную температуру; С означает охлаждение; F означает замораживание);
- 3: тип канала выдачи товара, спираль, транспортер
- 4: количество каналов выдачи
- 5: тип корпуса и двери;
- 6: ориентация дисплея (Н горизонтальная; V вертикальная);
- 7: размер экрана.

Внешний вид торгового автомата

Обзор внешнего вида 1



Обзор внешнего вида 2



Данные изображения предназначены для справки, некоторые элементы и их размещение могут отличаться от реального автомата.

Обзор внутренних отсеков торгового автомата

Обзор внутренних отсеков автомата

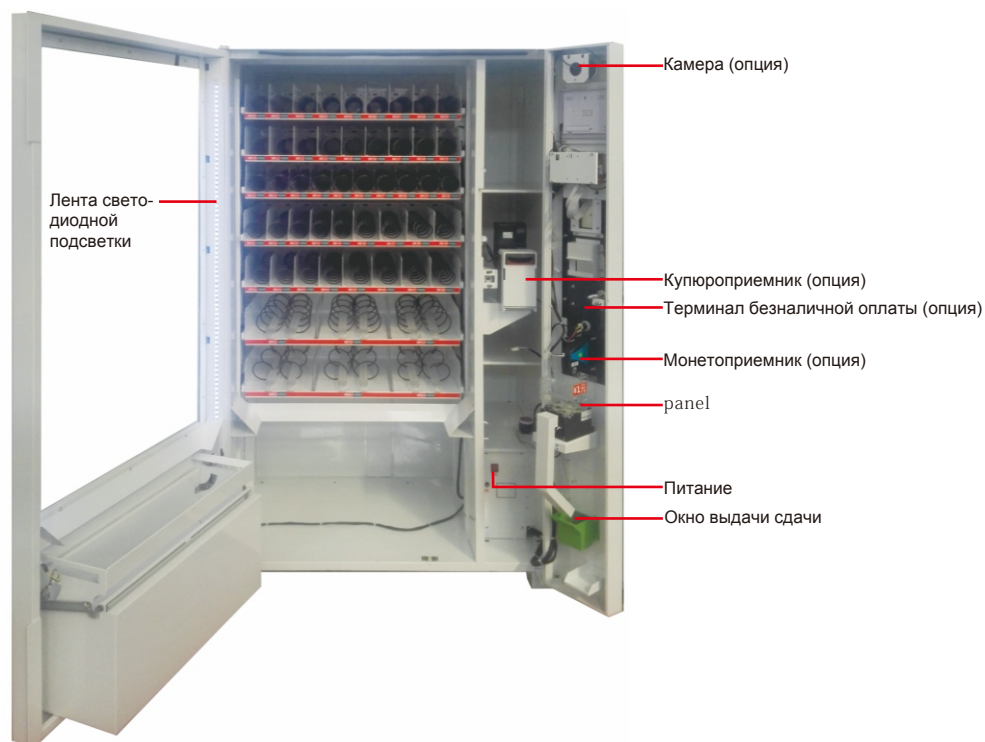
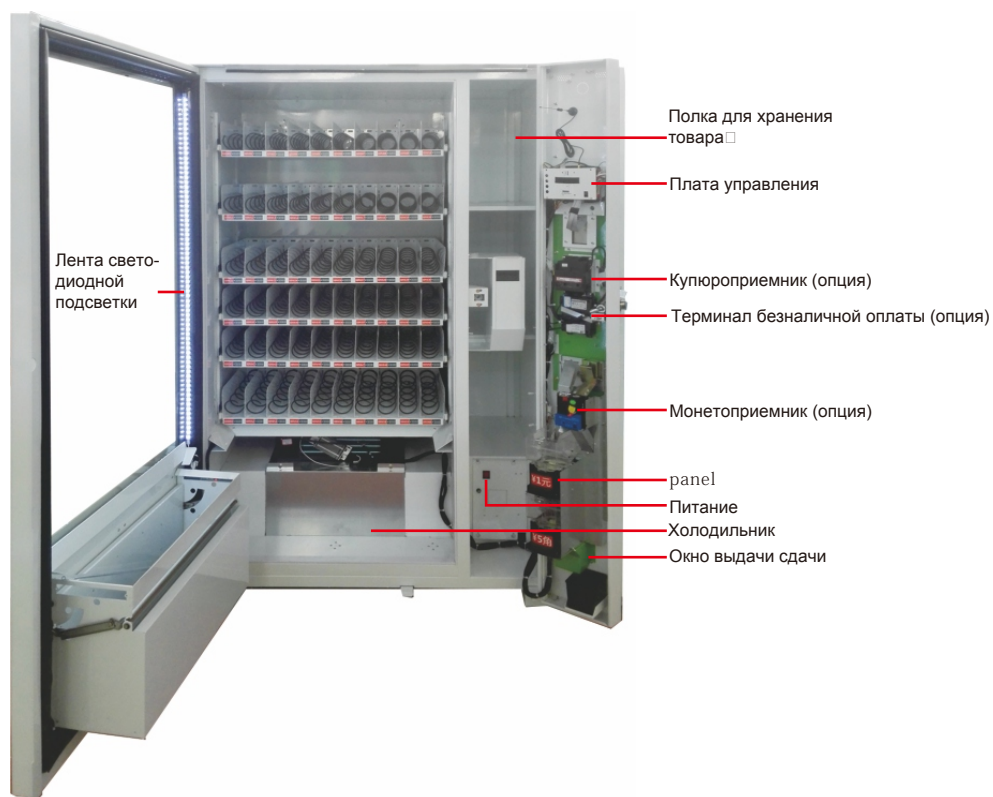

Данные изображения предназначены для справки, некоторые элементы и их размещение могут отличаться от реального автомата.

Распаковка и установка торгового автомата

1. После получения автомата проверьте состояние упаковки. Если есть какие-либо повреждения, обратитесь за консультацией в отдел логистики.
2. Перед использованием удалите все упаковочные компоненты, такие как деревянные доски, защитная пленка, пенопласт и кабельные стяжки.
3. Установите автомат в рабочем положении, в сухом, хорошо проветриваемом, помещении, в устойчивом положении на твердой поверхности. Избегать низкой температуры, и брызг воды. От стенок автомата 20 см свободного пространства.
4. После установки машины дайте ей постоять более 30 минут, затем в ключите питание автомата. Чтобы охладить внутренний отсек, машине следует дать постоять закрытой в течение 4-5 часов, в противном случае это повлияет на работу компрессора. потребляемая мощность при нормальной температуре 60 Вт, максимальная мощность в режиме охлаждения **710 Вт**, максимальная мощность при нагреве **760 Вт**. Нагрев является дополнительной опцией.

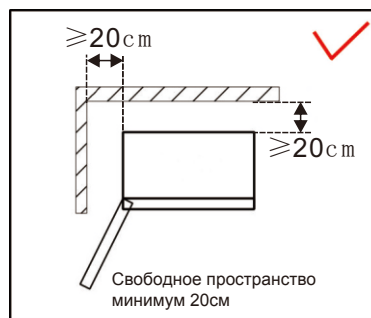
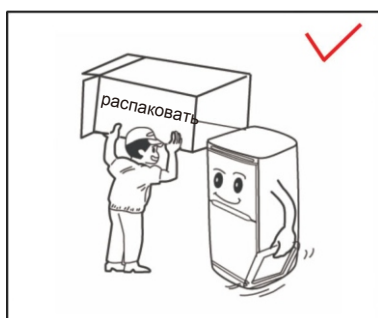

Заземлить!

ВНИМАНИЕ!

Источник питания торгового автомата должен быть заземлен! Незаземленный автомат использовать нельзя! В противном случае существует серьезная угроза безопасности!

Меры предосторожности в торговых автоматах

1. Используйте источник питания переменного тока 220 В/50 Гц/10 А, диапазон колебаний напряжения не превышает 200–240 В.

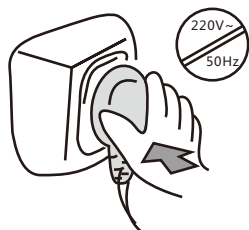

2. Необходимо использовать надежную розетку с заземлением, в противном случае существует опасность поражения электрическим током. После установки машины на место, вилка должна быть легко доступна.



3. Сетевой провод не должен иметь повреждений. Избегайте передавливания сетевого провода. Выключать из розетки только за вилку

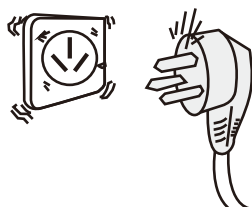

4. При чистке, ремонте или замене деталей машины отключайте шнур питания, чтобы предотвратить поражение электрическим током.



5. Ремонт узлов торгового автомата должен проводиться профессионалами.

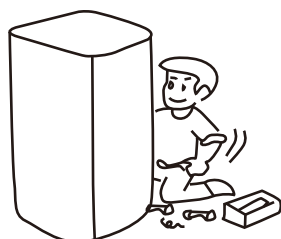

6. При заборе товара придерживайте крышку второй рукой. Детям может потребоваться помощь взрослых.

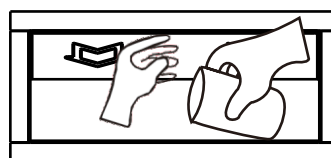

Обзор узлов и компонентов торгового автомата

Каналы выдачи: разделены перегородками, тип может быть спираль или транспортер;
Плата управления: основной компонент управляющий работой торгового автомата;
Купюроприемник: используется для внесения наличных купюрами, интерфейс MDB;
Монетоприемник: используется для внесения наличных монетами и для выдачи сдачи, интерфейс MDB;
Терминал оплаты картой: используется для оплаты покупки банковской картой, интерфейс MDB;
Система охлаждения и подогрева: эта функция является дополнительной;
5-дюймовый экран: используется для отображения информации пользователям;
Металлическая клавиатура: используется для выбора продукта и ввода операций в меню;
Замок машины: используется для блокировки дверцы машины и контейнера во избежание хищения товара;
Кнопка возврата денег: после того, как наличные внесены или монета застряла, эту кнопку можно использовать для возврата купюры, монеты;
Окно для сдачи: окно, где пользователь получает сдачу или монету, которая не распознана;
Окно для выдачи: область, где пользователь забирает купленный товар;
Шнур питания: используется для подключения питания 220 вольт, необходимо использовать надежную заземляющую розетку;
Этикетка/ценник: используется для идентификации номера канала выдачи, и информации о ценах, что упрощает покупку.

Блок-схема меню настроек

Интерфейс выбора товара

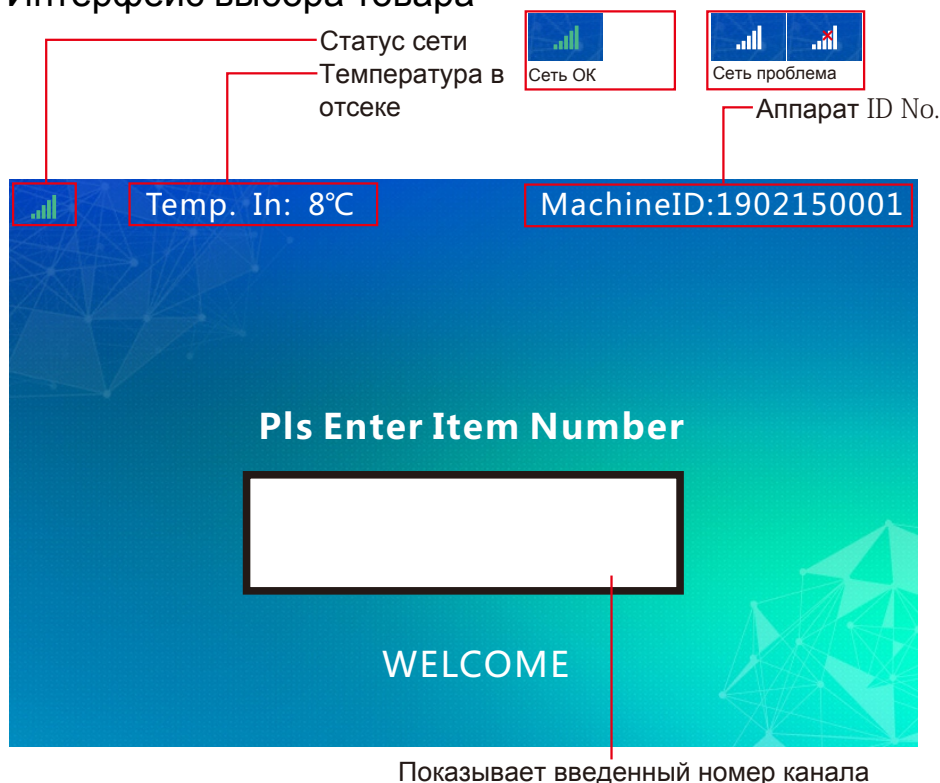

Блок-схема меню настроек

Загрузка каналов выдачи

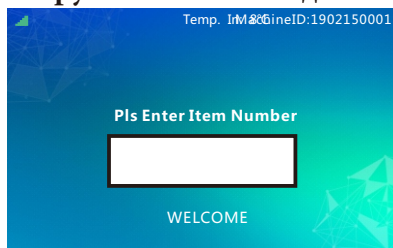

Открыть дверь аппарата

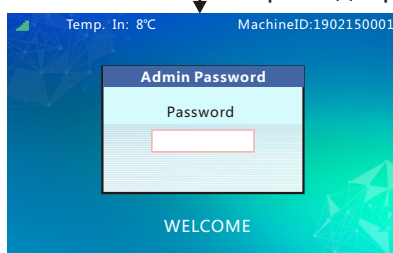

Ввести пароль, по умолчанию 000000

Back

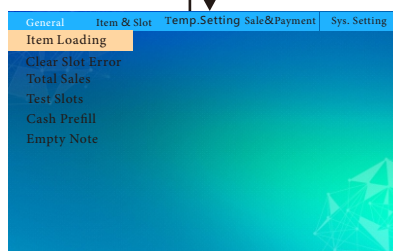

Выделить опцию и подтвердить.

Back Enter

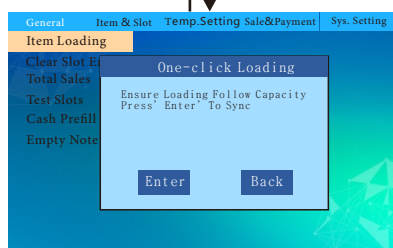

Заполните все каналы в соответствии с продуктами, установленными в фоновом режиме. Нажмите кнопку «Ввод». Существующее количество всех каналов будет обновлено до заданной емкости канала. Нажатие кнопки «Назад» отменяет операцию.

Enter

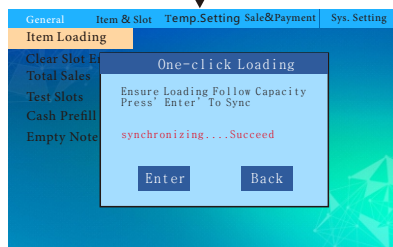

После этого аппарат быстро синхронизируется

Закройте дверь

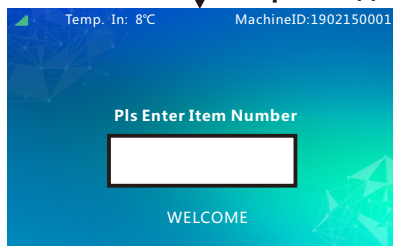

Аппарат переходит в режим выбора и покупки товаров

Блок-схема меню настроек

Стирание ошибок в каналах



Открыть дверь аппарата

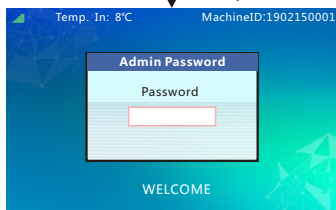

Ввести пароль,
по умолчанию
000000

Back

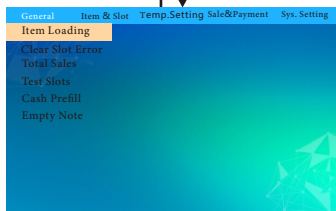

▲/2 ↑ ↓ ▼/8

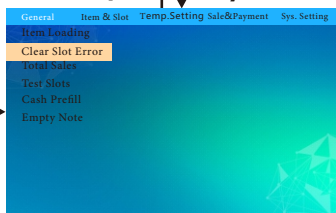

Выбрать опцию "Clear Slot Error".

Back ↑ ↓ Enter

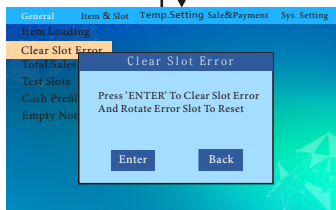

Enter

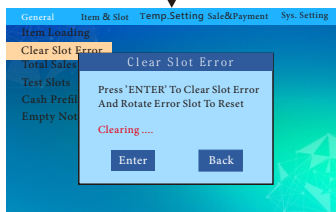

Когда неисправность канала
устранена, пружина неисправного
канала повернется на один
полный оборот в исходное
положение (сброс)

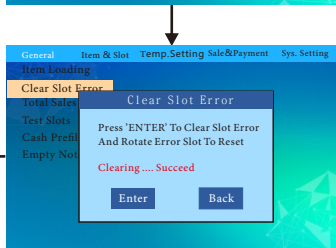

Блок-схема меню настроек

Общие продажи

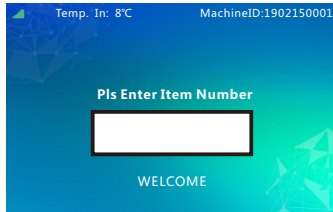

Открыть дверь аппарата

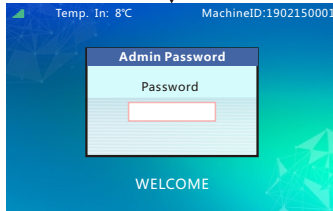

Ввести пароль, по умолчанию 000000

Back

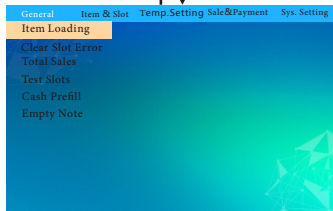

▲/2 ↓/8

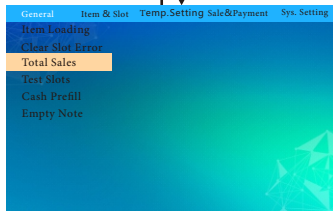

Выбрать опцию "Query the Total Sales"

Back ↑ Enter

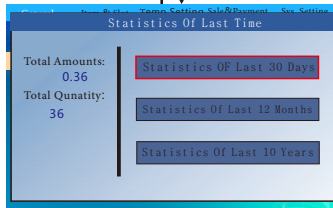

Enter

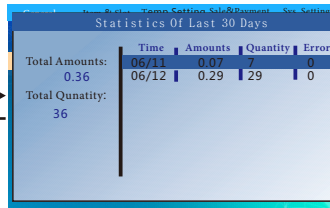

Нажать "2\8" для листания

Back

▲/2 ↓/8

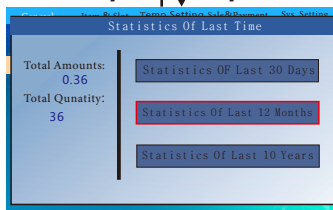

Enter

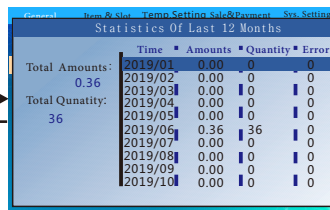

Нажать "2\8" для листания

Back

▲/2 ↓/8

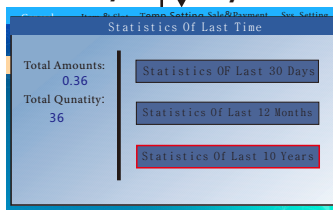

Enter

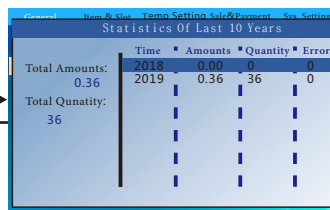

Back

Блок-схема меню настроек

Проверка каналов



Открыть дверь аппарата

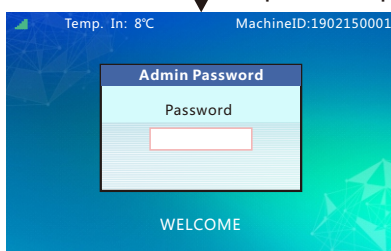

Ввести пароль, по умолчанию 000000

Back

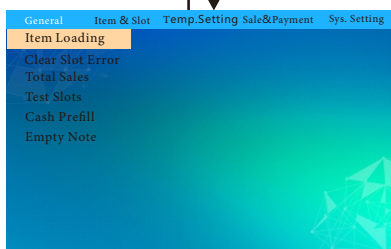

▲/2 ↑ ↓ ▼/8

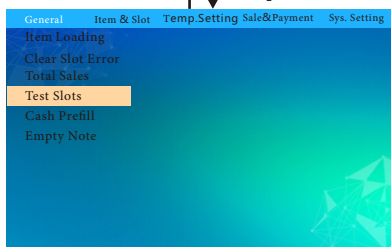

Выбрать опцию "Test Slots"

Back ↑ ↓ Enter

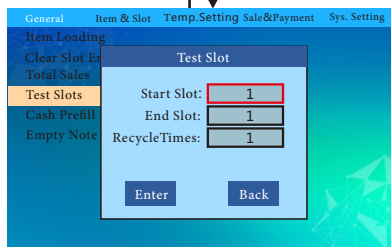

Введите номер начальной канала и номер конечного канала, а также установите количество циклических тестов (перед проверкой отключите оптический контроль). или перекройте сенсоры корзины выдачи вручную, когда грузовая спираль вращается, в противном случае тест остановится.

↑ ↓ Enter

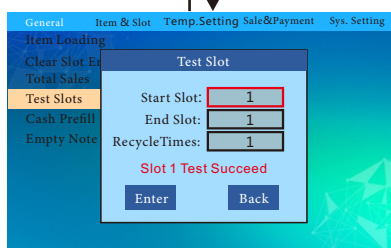

Блок-схема меню настроек

Предварительное з аполнение денежных средств для сдачи



Открыть дверь аппарата

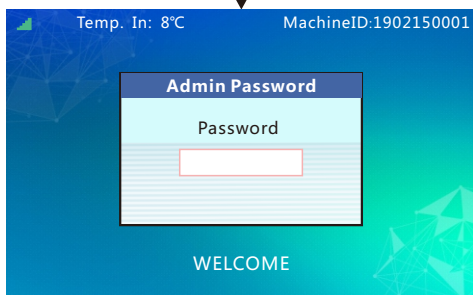

Ввести пароль,
по умолчанию
000000

Back

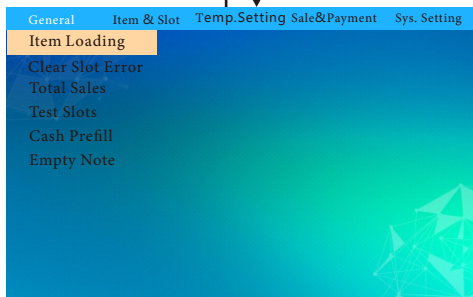

▲/2 ▼/8

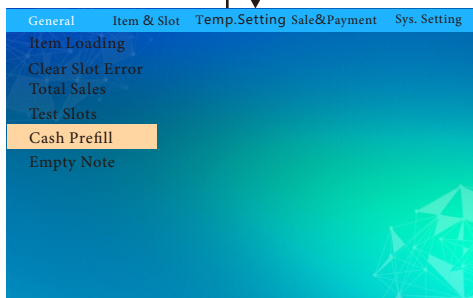

Выбрать опцию "Cash Prefill"

Back Enter

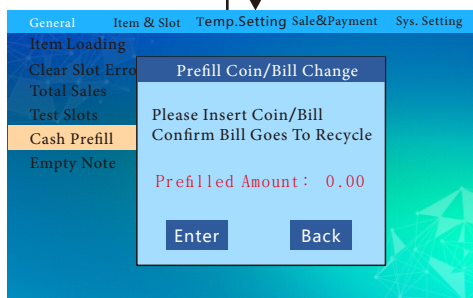

Внесите деньги. Проверьте,
соответствует ли внесенная сумма
монет для сдачи, текущей отображаемой
сумме. Убедитесь, что нет ошибки, и
нажмите кнопку "Enter"

Блок-схема меню настроек

Пустой рециклер для купюр

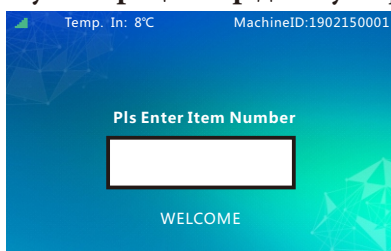

Открыть дверь аппарата

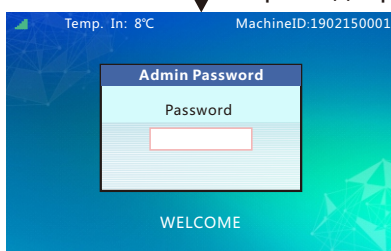

Ввести пароль, по умолчанию 000000

Back

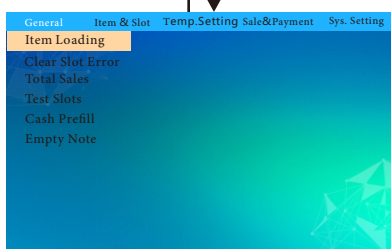

▲/2 ▼/8

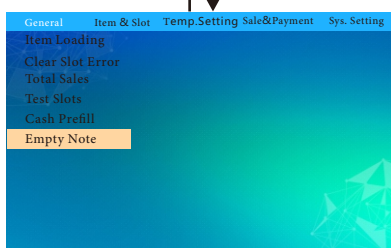

Выбрать опцию "Empty Note"

Back Enter

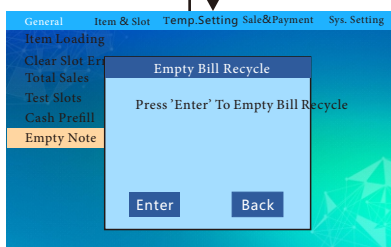

Back Enter

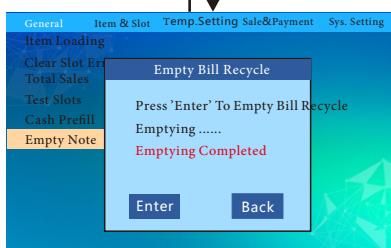

Блок-схема меню настроек

Установка цен



Открыть дверь аппарата

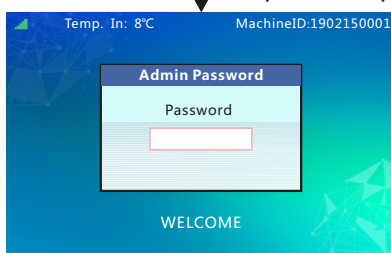

Ввести пароль, по умолчанию 000000

Back

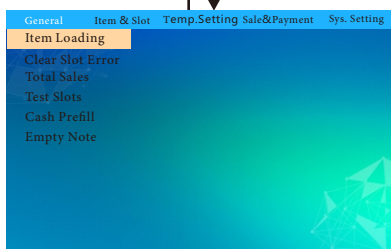

◀/4 ↑ ↓ ▶/6



Back

▲/2 ↑ ↓ ▼/8

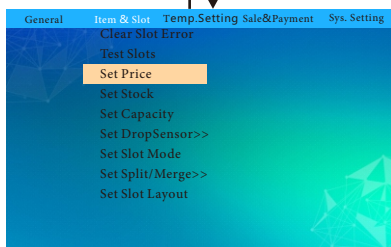

Back ↑ ↓ Enter

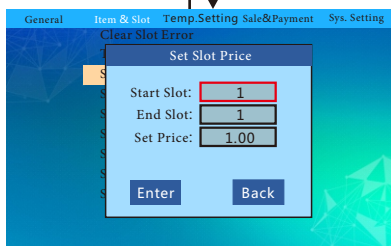

Ввести номер начального канала и номер конечного канала, для которых необходимо установить эту цену, и введите цену. Нажмите «Enter», чтобы сохранить настройку.

Блок-схема меню настроек

Установить загрузку каналов

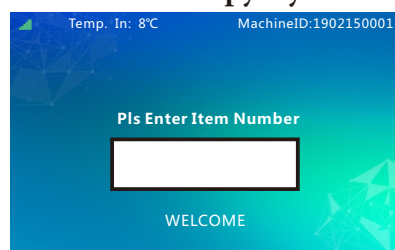

Открыть дверь аппарата

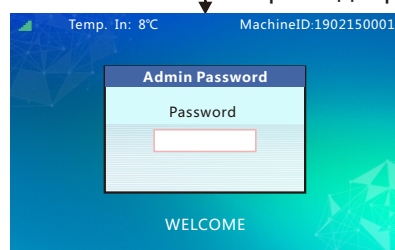

Ввести пароль, по умолчанию 000000

Back

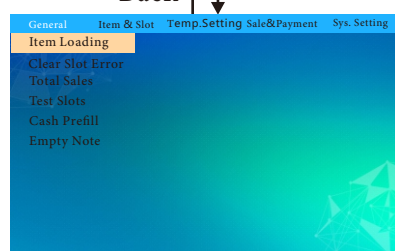

◀/4 ▶/6

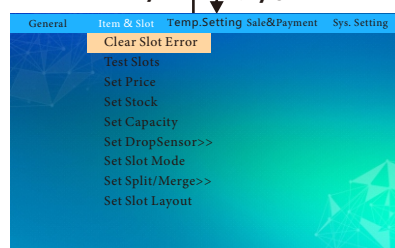

Back

▲/2 ▼/8

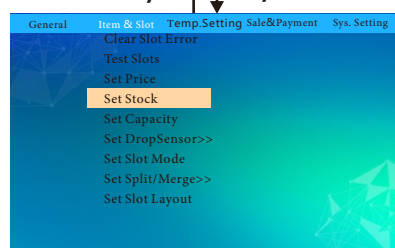

Back Enter

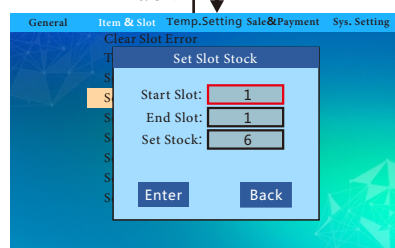

Ввести начальный номер канала и номер конечного канала, которые нужно загрузить, и установите количество товара в этом канале. Нажать «Enter» для сохранения настройки (введенное значение должно соответствовать фактическому количеству товаров в канале)

Блок-схема меню настроек

Установка емкости каналов

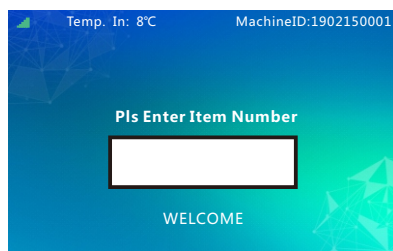

Открыть дверь аппарата

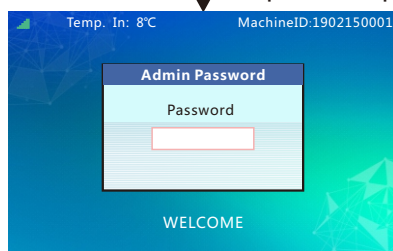

Ввести пароль, по умолчанию 000000

Back

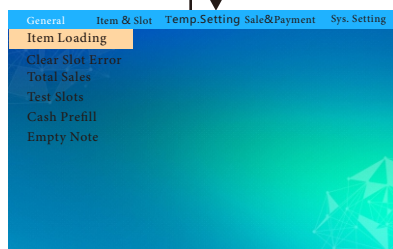

◀/4 ↑ ↓ ▶/6

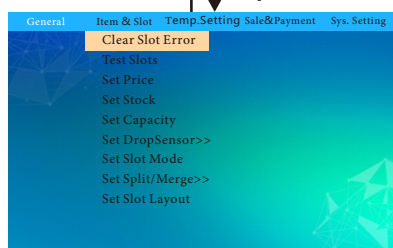

Back

▲/2 ↑ ↓ ▼/8



Back ↑ ↓ Enter

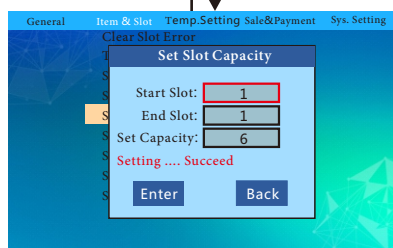

Ввести начальный номер канала и номер конечного канала, которые емкость которых нужно установить, введите максимальное количество товара в этом канале. Нажать «Enter» для сохранения настройки

Блок-схема меню настроек

Сенсор корзины выдачи Вкл\Выкл для всех каналов

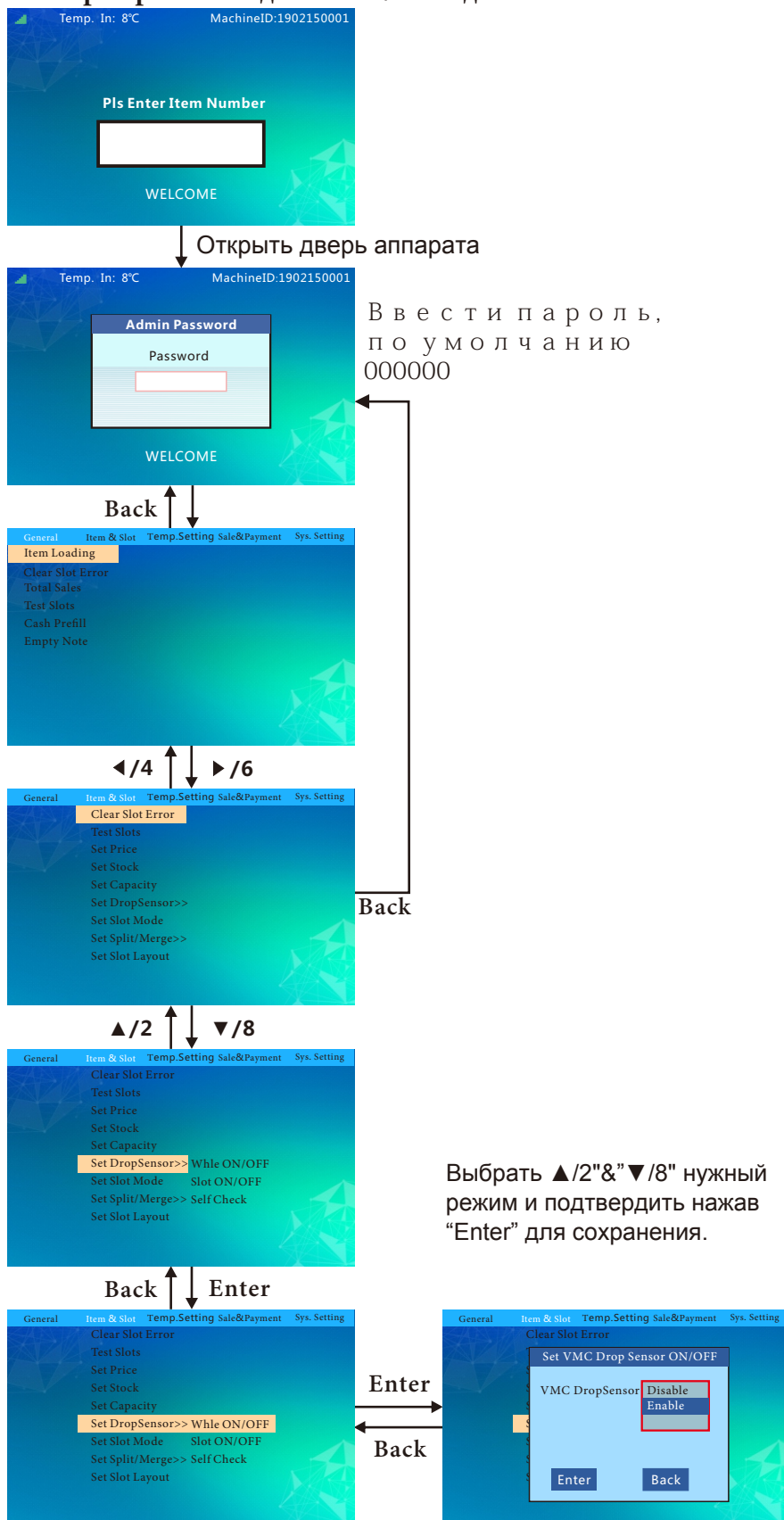

Блок-схема меню настроек

Сенсор каналов Вкл/Выкл для выбранных каналов

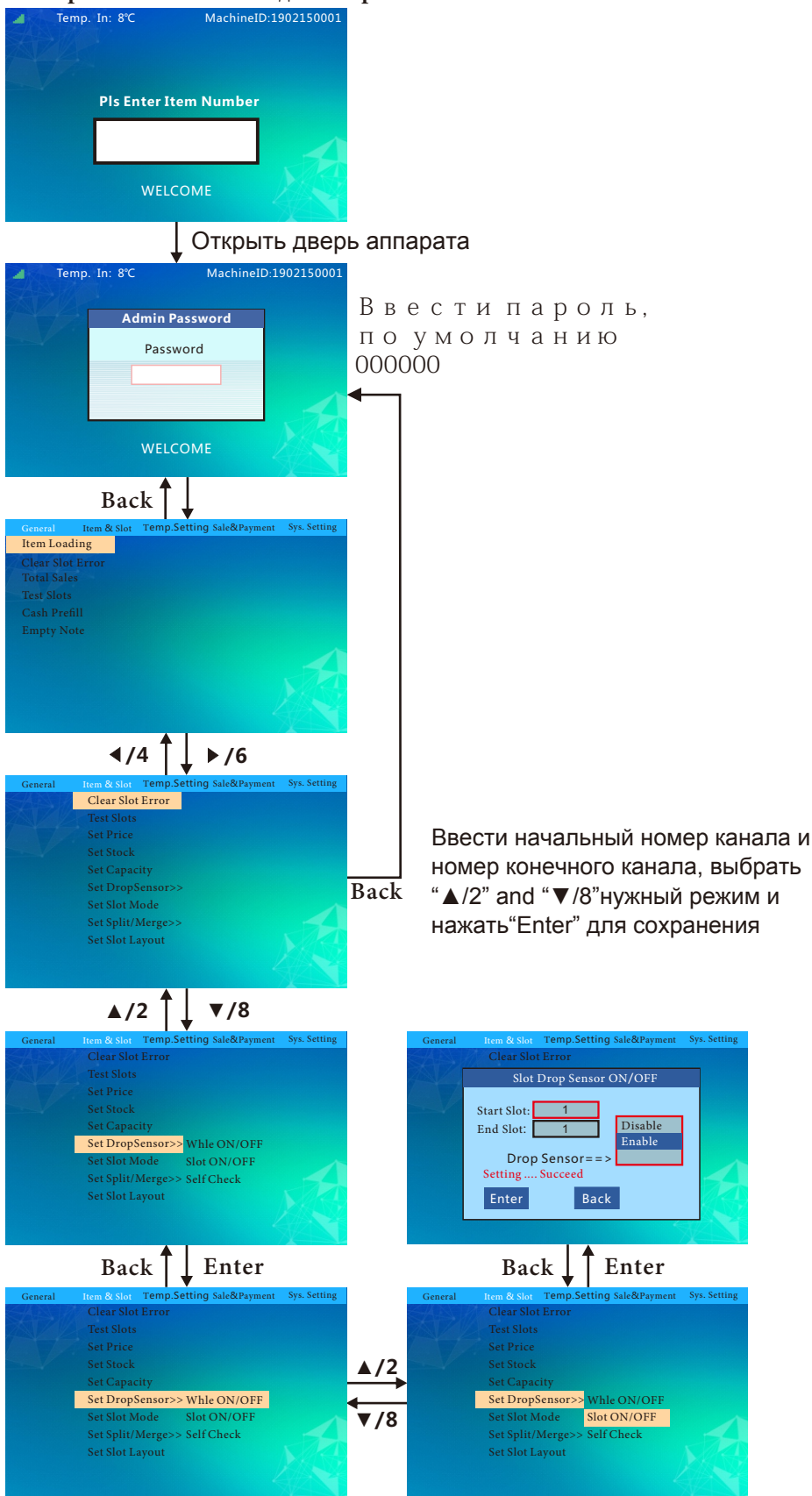

Ввести пароль, по умолчанию 000000

Ввести начальный номер канала и номер конечного канала, выбрать "▲/2" and "▼/8" нужный режим и нажать "Enter" для сохранения

Блок-схема меню настроек

Сенсор корзины выдачи самопроверка

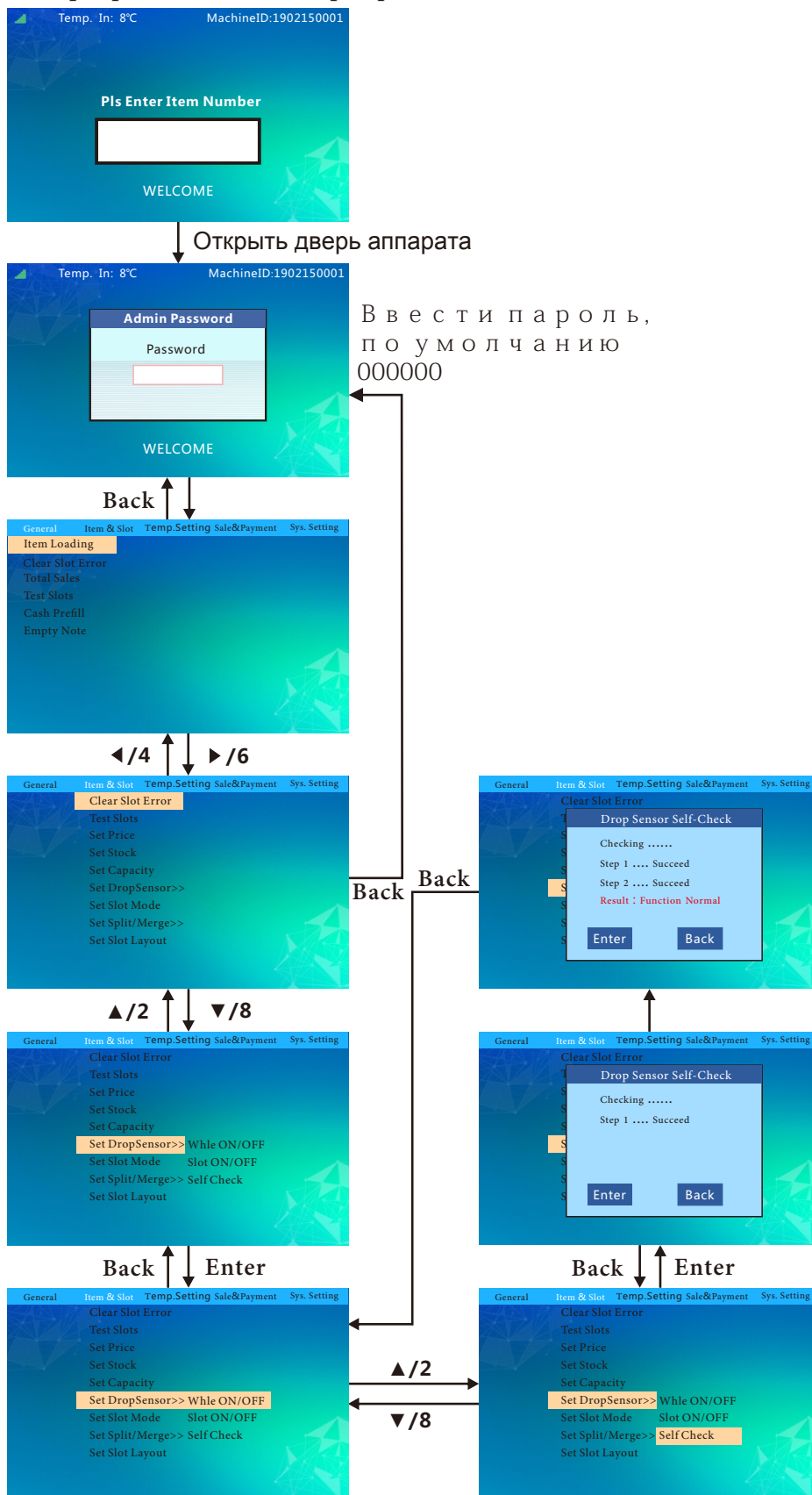

Блок-схема меню настроек

Выбор типа каналов



Открыть дверь аппарата

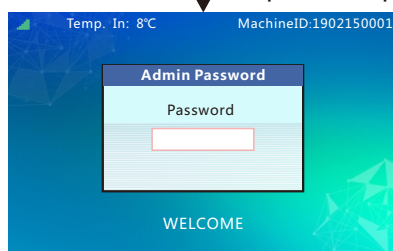

Ввести пароль, по умолчанию 000000

Back

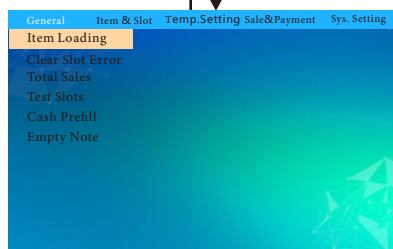

◀/4 ▲ ▼ ▶/6

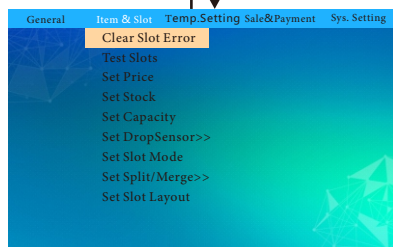

Back

▲/2 ▲ ▼ ▼/8

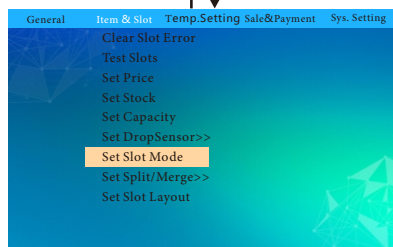

Back Enter

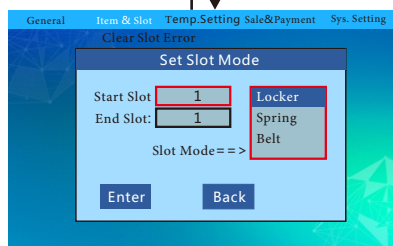

Ввести начальный номер канала и номер конечного канала, выбрать тип канала и нажать "Enter" для сохранения

Блок-схема меню настроек

Соединение каналов выдачи

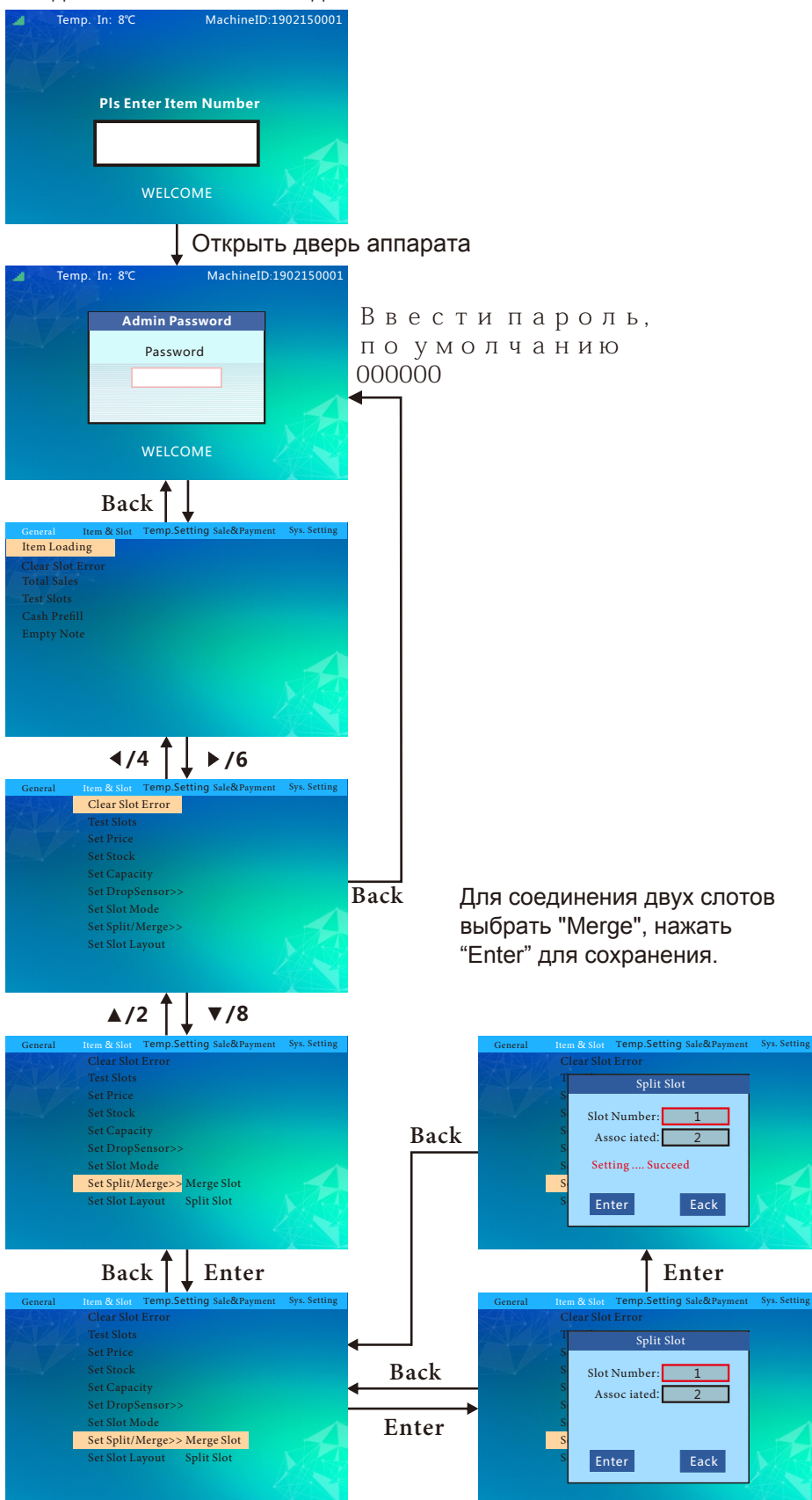

Для соединения двух слотов выбрать "Merge", нажать "Enter" для сохранения.

Блок-схема меню настроек

Разъединение каналов выдачи

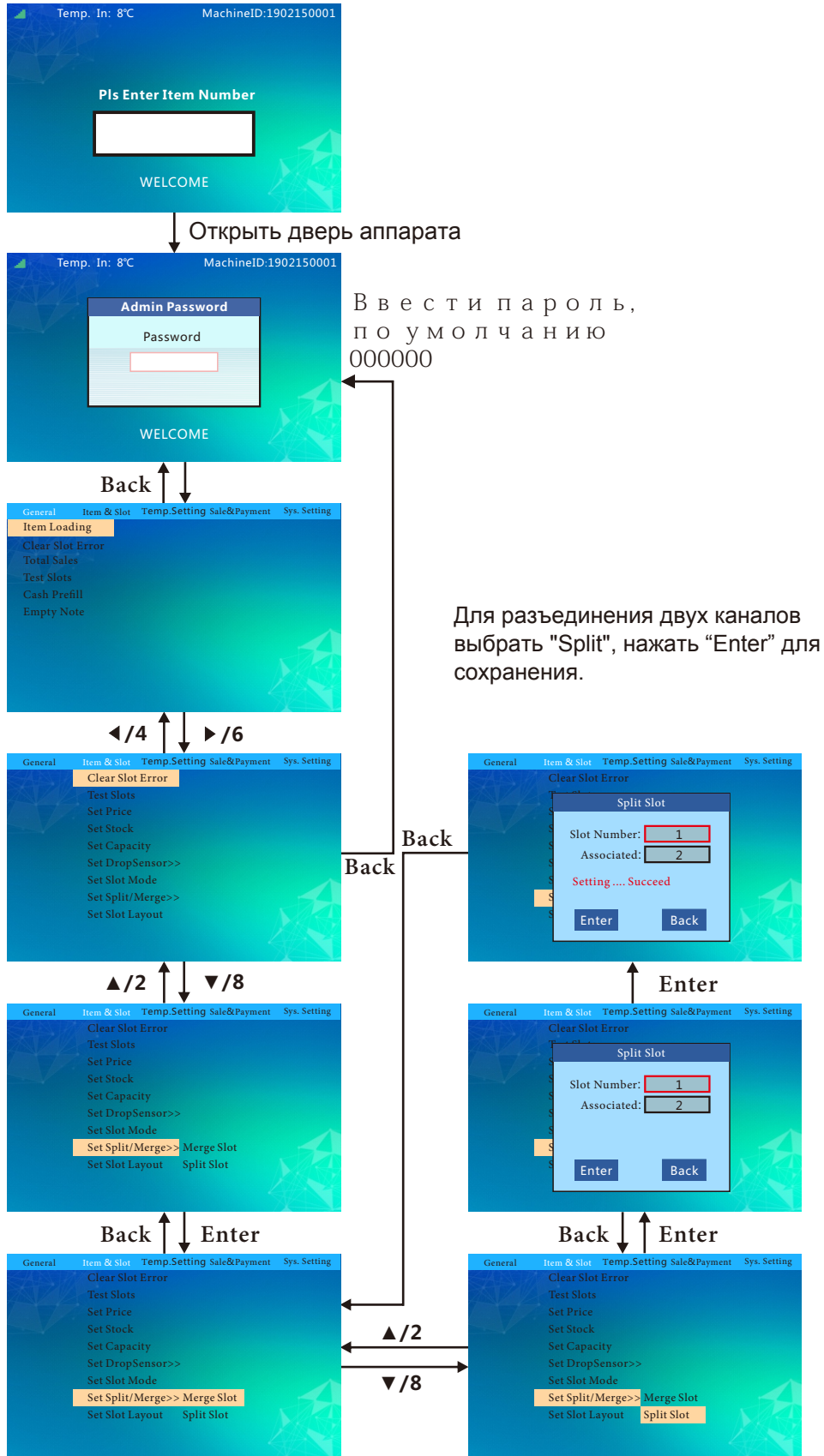

Блок-схема меню настроек

Установка полки с каналами

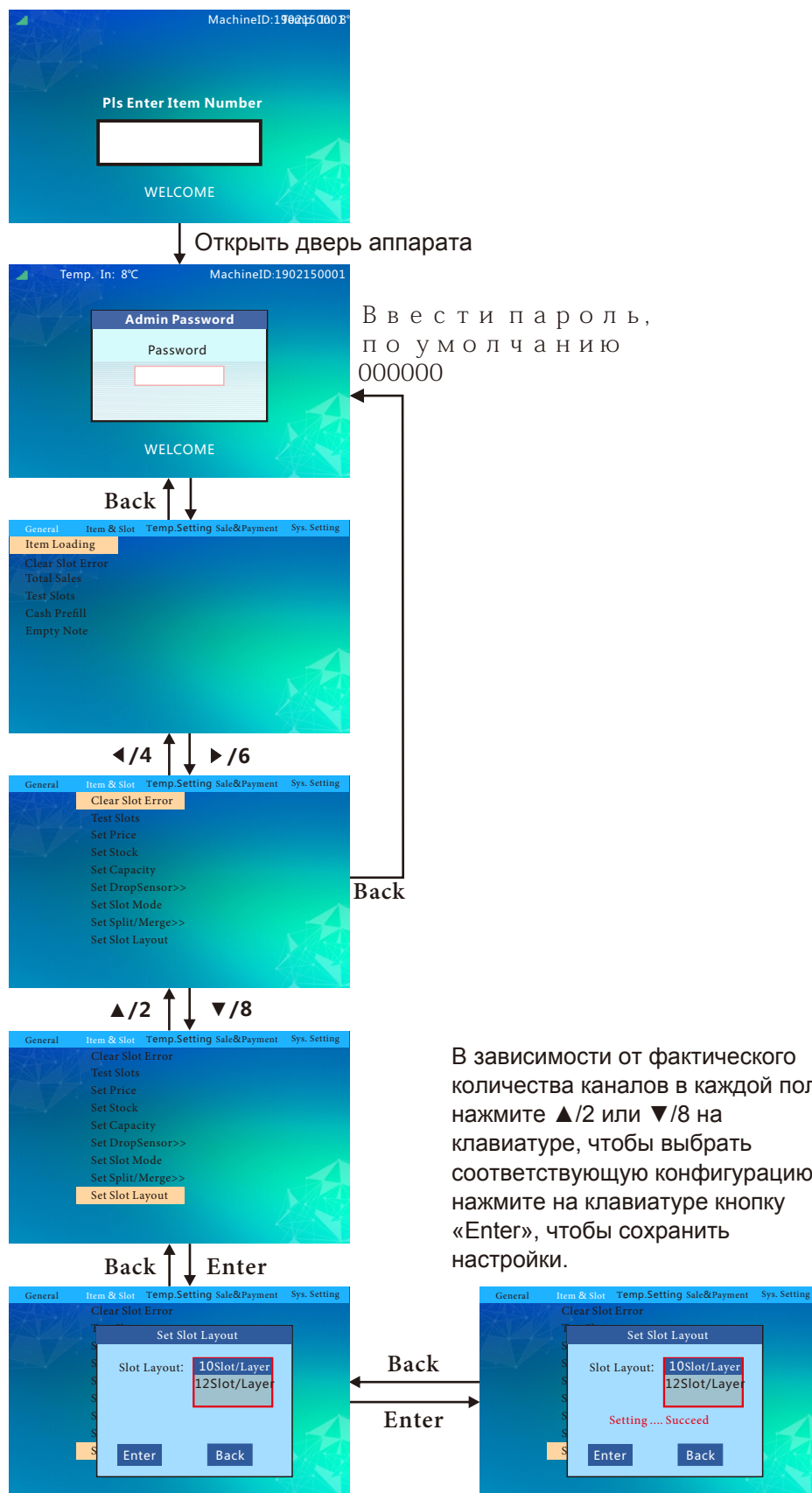

В зависимости от фактического количества каналов в каждой полке нажмите ▲/2 или ▼/8 на клавиатуре, чтобы выбрать соответствующую конфигурацию, нажмите на клавиатуре кнопку «Enter», чтобы сохранить настройки.

Блок-схема меню настроек

Режим управления температурой

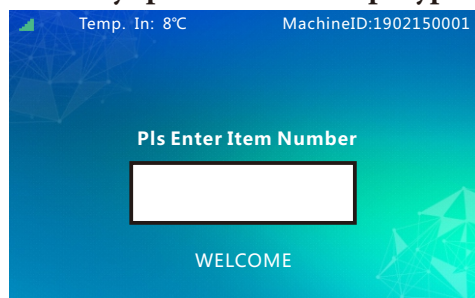

Открыть дверь аппарата

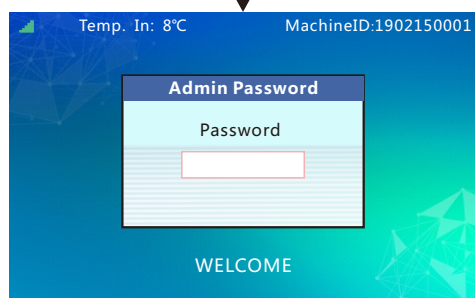

Ввести пароль, по умолчанию 000000

Back

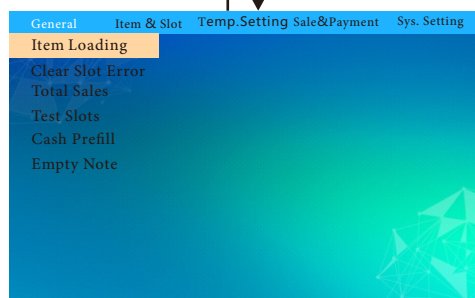

◀/4 ↑ ↓ /6 ▶



Back

Back Enter

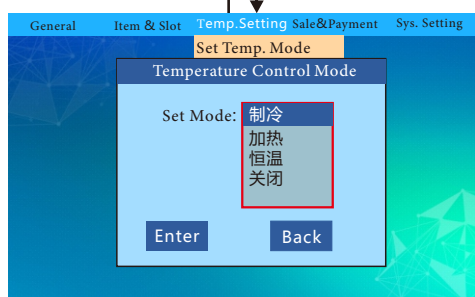

Выбрать нужный режим, охлаждение, подогрев, постоянная температура ▲/2 или ▼/8, нажать "Enter"; Примечание: Когда выбран режим постоянной температуры, машина автоматически включит режим контроля температуры. Режим контроля температуры автоматически включит охлаждение или подогрев если машина определит разницу между температурой окружающей среды и заданной температурой на 6 градусов.

Блок-схема меню настроек

Установка температуры

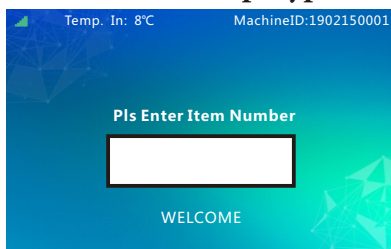

Открыть дверь аппарата



Ввести пароль,
по умолчанию
000000

Back

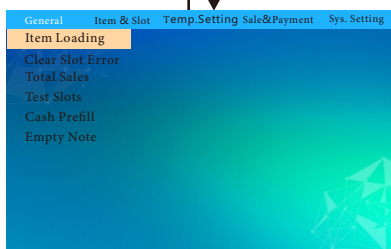

◀/4 ↑ ↓ ▶/6



Back

▲/2 ↑ ↓ ▼/8



Back ↑ ↓ Enter



Нажмите цифровые клавиши на клавиатуре, чтобы ввести нужную температуру, и нажмите кнопку «Enter», чтобы сохранить настройки.

Блок-схема меню настроек

Установка времени разморозки / интервала между разморозками

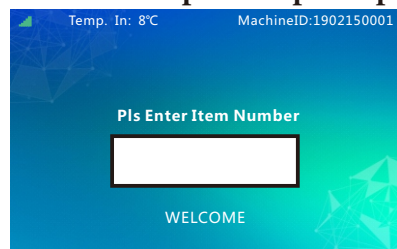

Открыть дверь аппарата

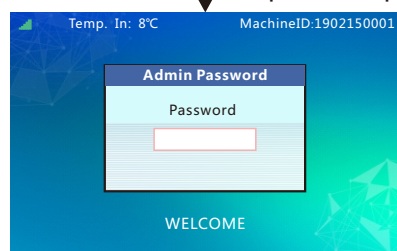

Ввести пароль,
по умолчанию
000000

Back

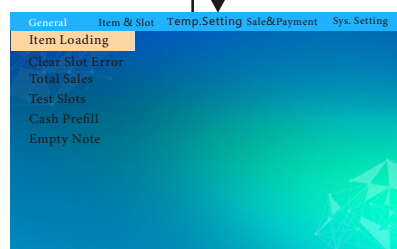

◀/4 ▶/6



Back

▲/2 ▼/8



Back Enter

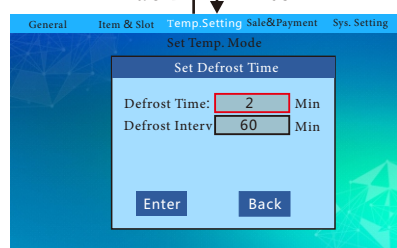

Установите время размораживания и время простоя цикла размораживания (интервал времени между размораживанием), нажмите кнопку «Enter» для сохранения настроек.

Блок-схема меню настроек

Подогрев стекла Вкл\Выкл

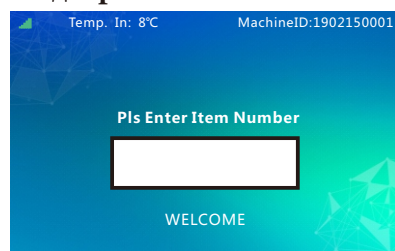

Открыть дверь аппарата

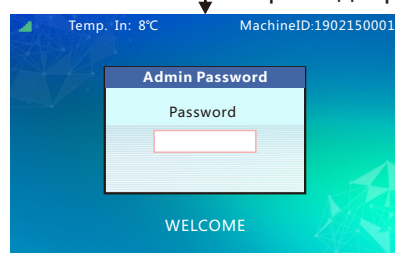

Ввести пароль,
по умолчанию
000000

Back

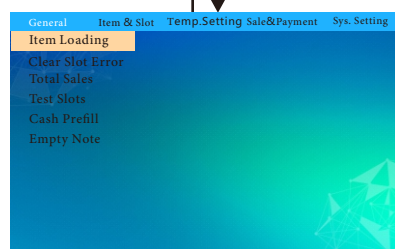

◀/4 ▲ ▼/6



Back

▲/2 ▲ ▼/8



Back Enter

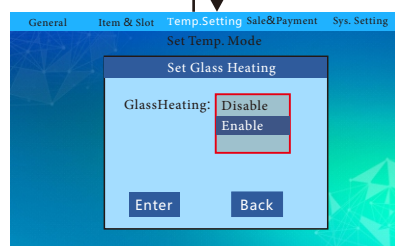

Выбрать ▲ 2 / ▼ 8 Disable для запрета
или Enable, для разрешения, нажать
"Enter" для сохранения настройки

Блок-схема меню настроек

Светодиодная подсветка витрины Вкл\Выкл



Открыть дверь аппарата

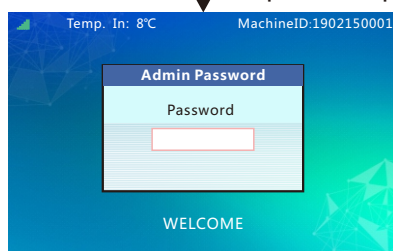

Ввести пароль, по умолчанию 000000

Back

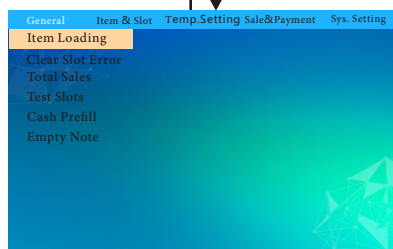

◀/4 ▲ ▼ ▶/6



Back

▲/2 ▲ ▼ ▼/8

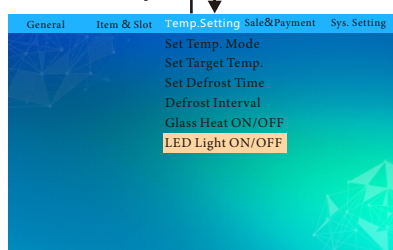

Back Enter

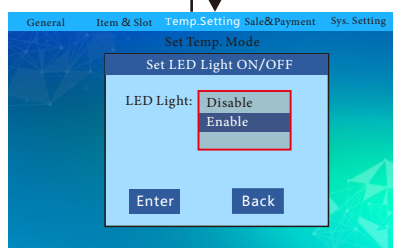

Выбрать ▲ 2 / ▼ 8 Disable запрета или Enable, для разрешения, нажать "Enter" для сохранения настройки

Блок-схема меню настроек

Продажи по каждому каналу

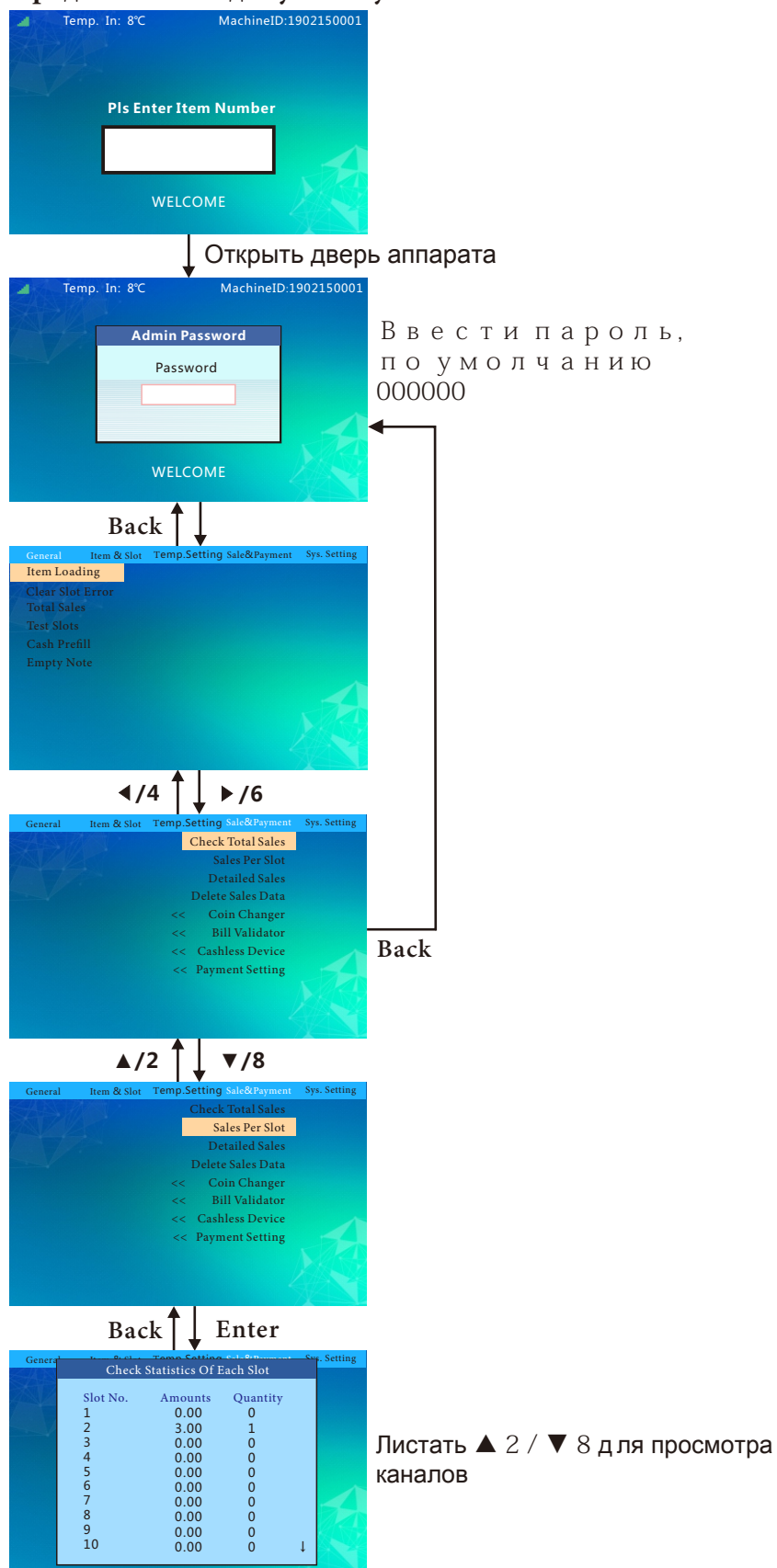

Блок-схема меню настроек

Просмотр платежей по типу



Открыть дверь аппарата

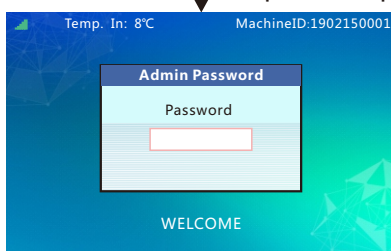

Ввести пароль,
по умолчанию
000000

Back

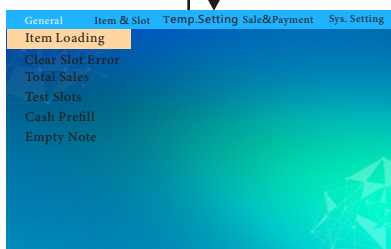

◀/4 ▲/2 ▼/8 ▶/6

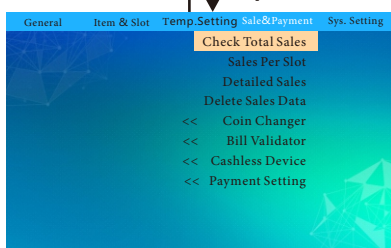

Back

▲/2 ▼/8

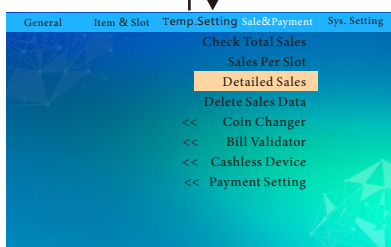

Back Enter

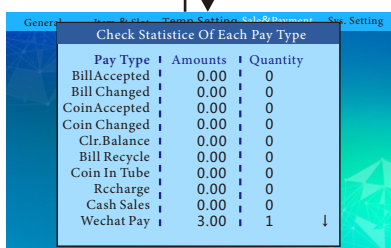

Листать ▲ 2 / ▼ 8 для просмотра аудита

Блок-схема меню настроек

Удаление данных по продажам

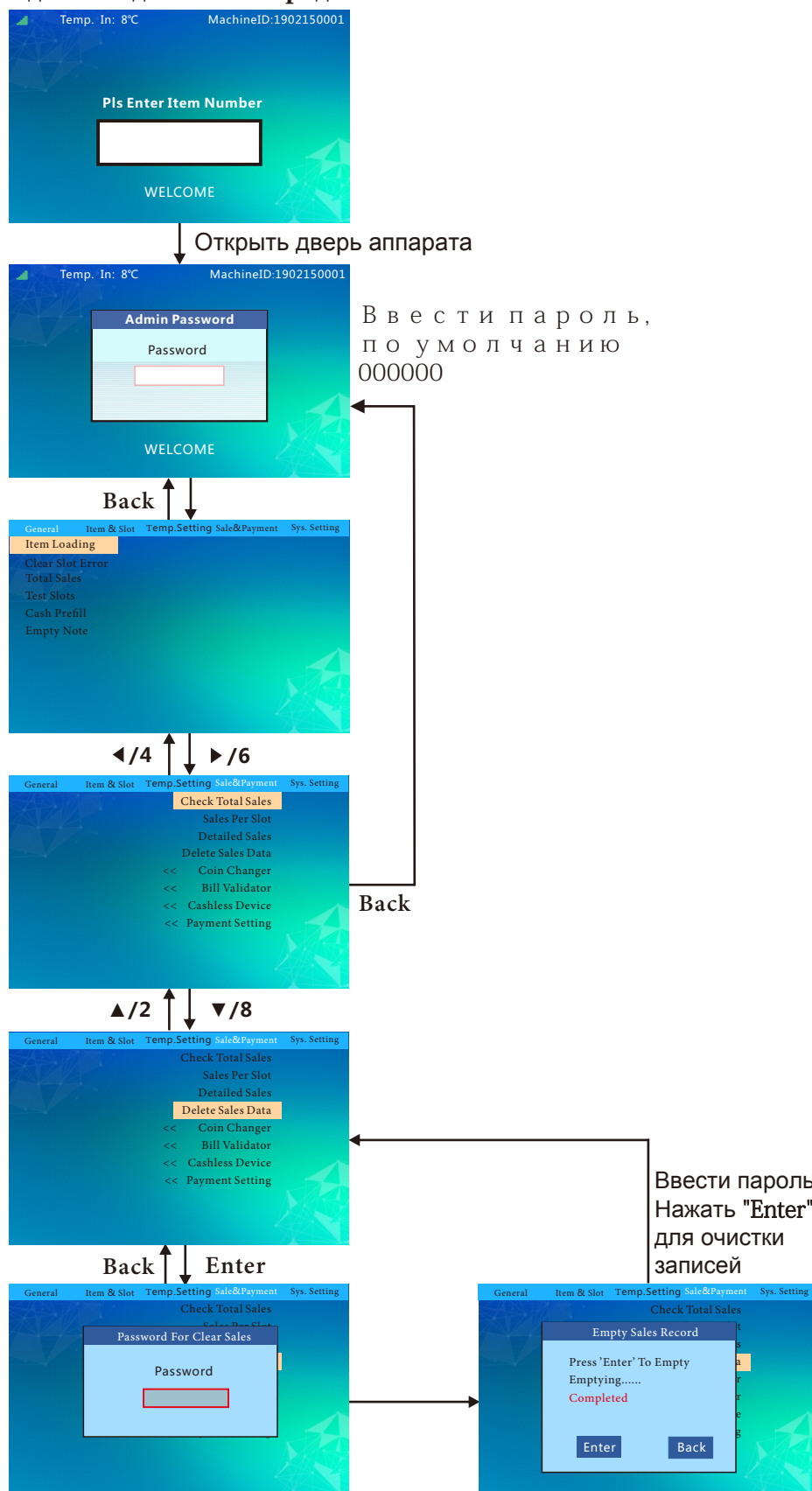

Блок-схема меню настроек

Выдача сдачи ON/OFF

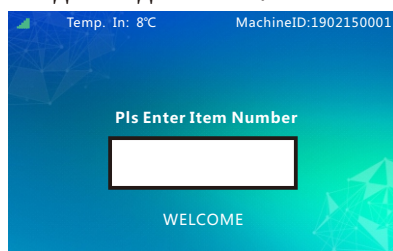

Открыть дверь аппарата

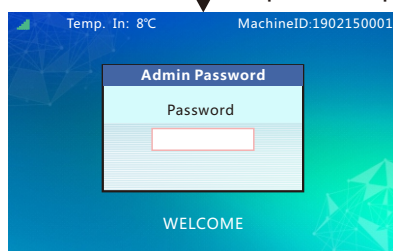

Ввести пароль,
по умолчанию
000000

Back

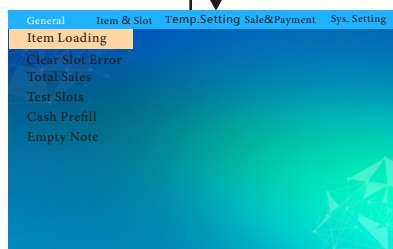

◀/4 ↑ ↓ ▶/6

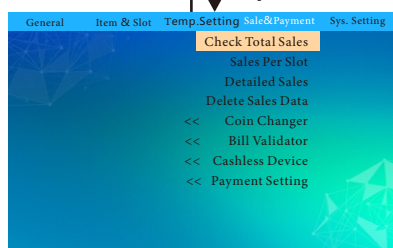

Back

▲/2 ↑ ↓ ▼/8

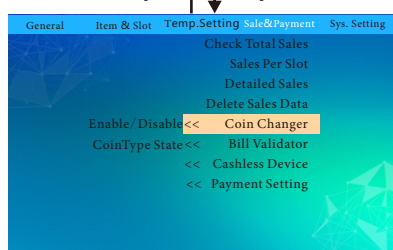

Выбрать ▲ 2 / ▼ 8 Disable для запрета или Enable, для разрешения выдачи сдачи, нажать "Enter" для сохранения настройки

Back Enter

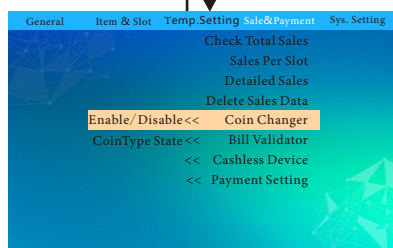

Back

Enter

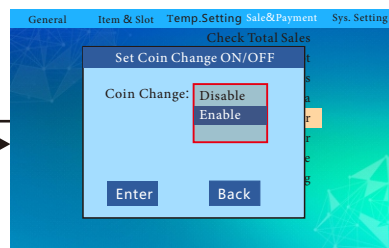

Блок-схема меню настроек

Разрешение монет

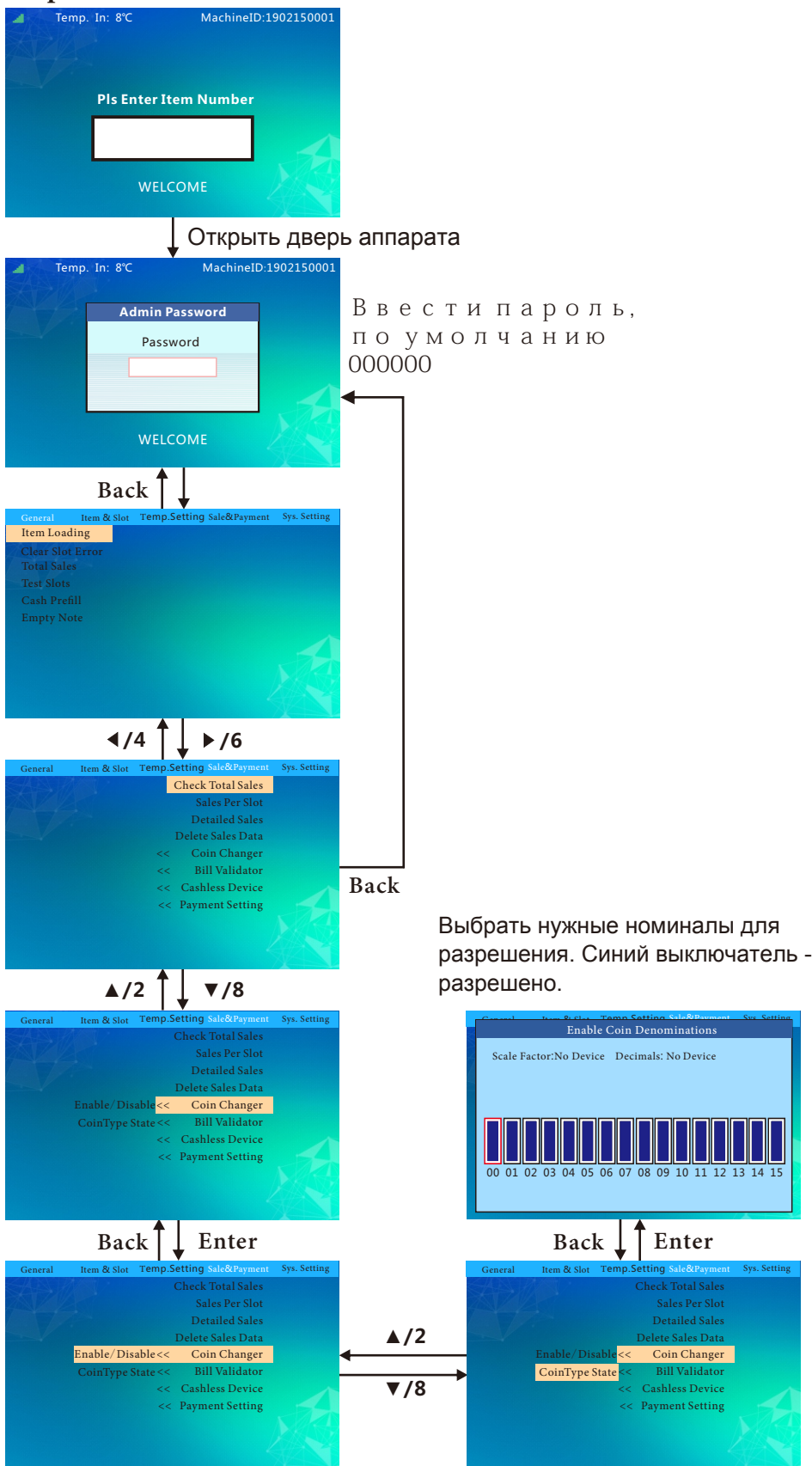

Блок-схема меню настроек

Купюроприемник Режим Escrow ON\OFF

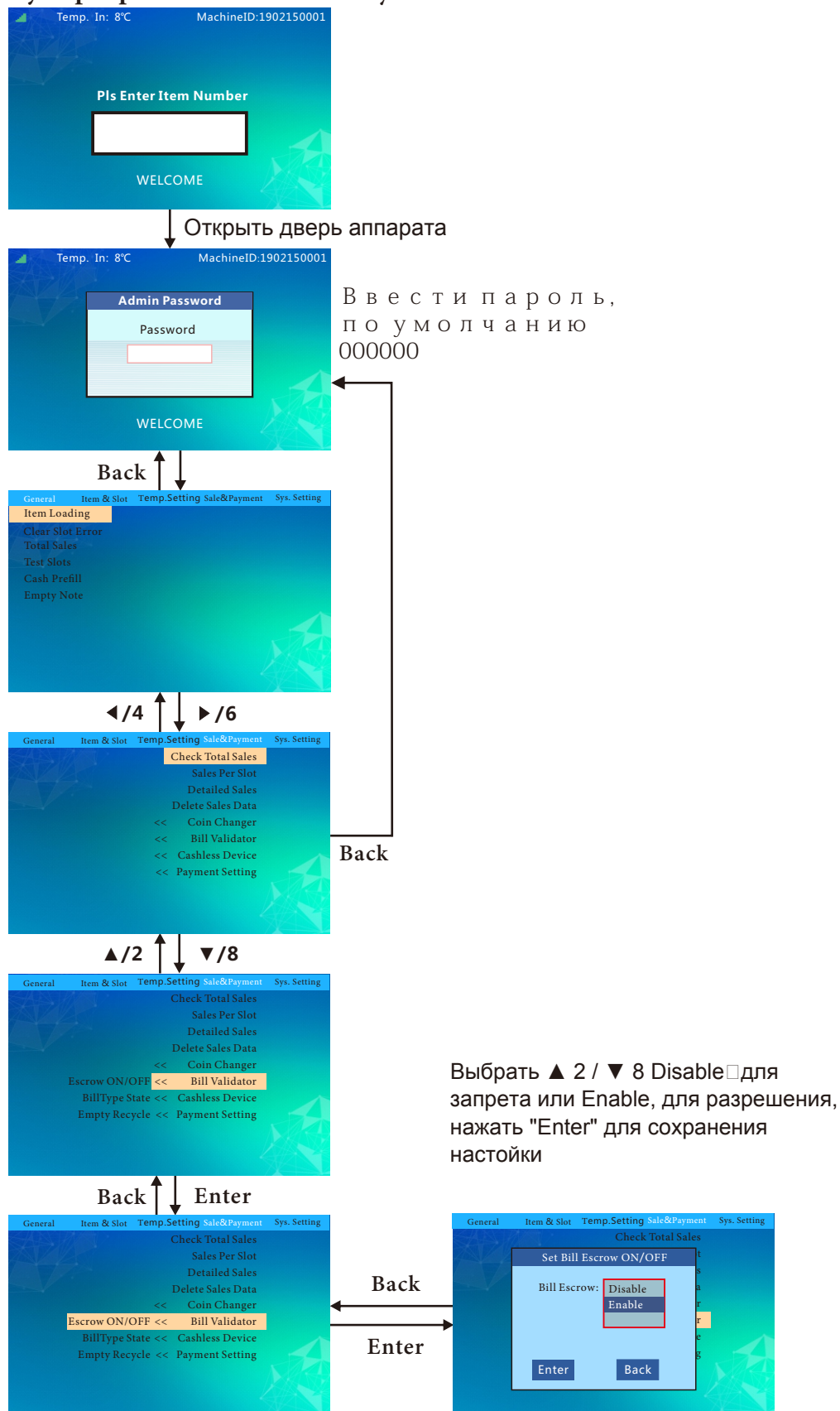

Блок-схема меню настроек

Разрешение купюр

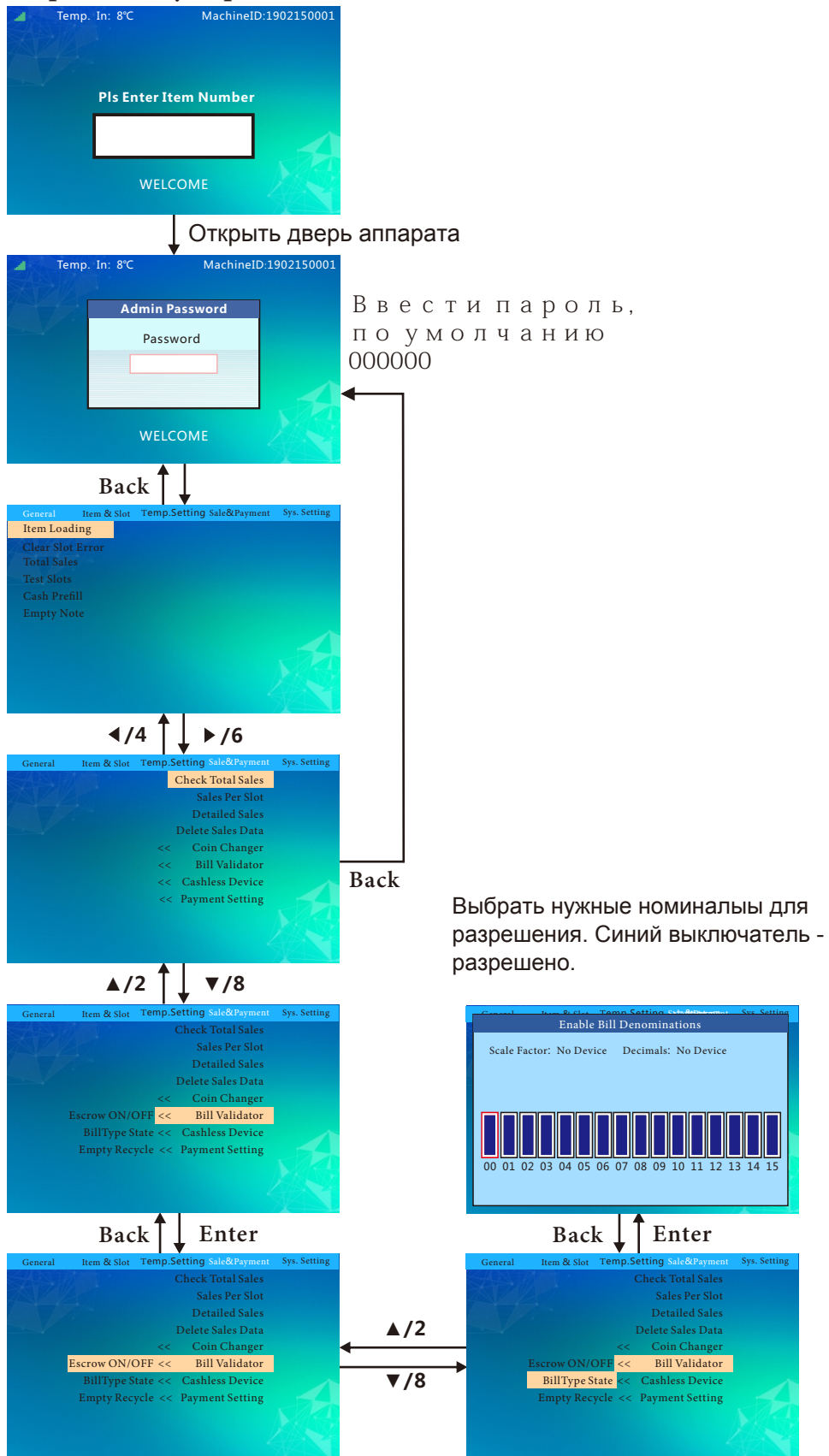

Блок-схема меню настроек

Разгрузка рециклера купюр

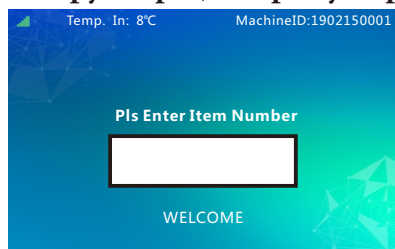

Открыть дверь аппарата

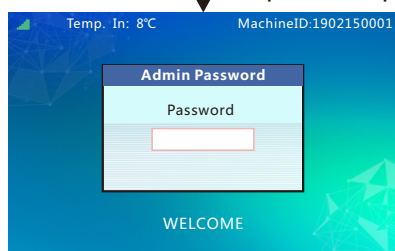

Ввести пароль, по умолчанию 000000

Back

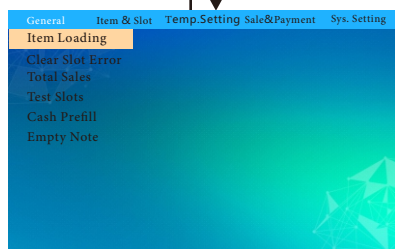

◀/4 ▲/2 ▼/8 ▶/6

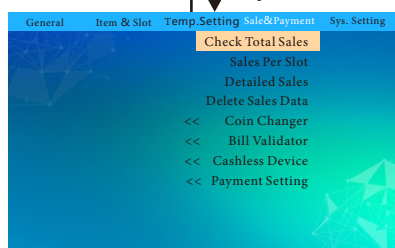

Back

▲/2 ▼/8

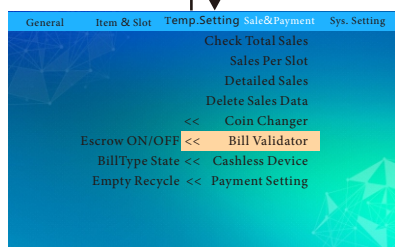

Back Enter

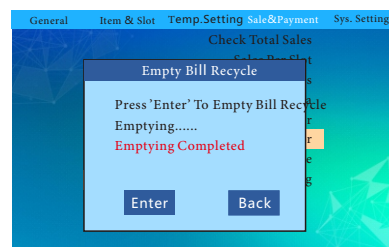

Back Enter

Нажмите кнопку «Enter», чтобы очистить рециклер, и нажмите кнопку «Back», чтобы вернуться к предыдущему интерфейсу.

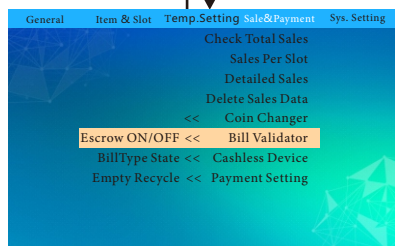

▲/2

▼/8

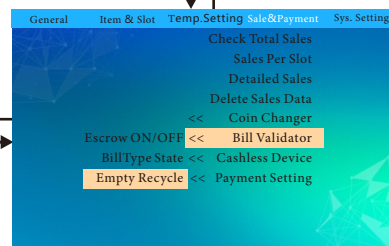

Блок-схема меню настроек

Установка IC Card Reader (PФ не используется)

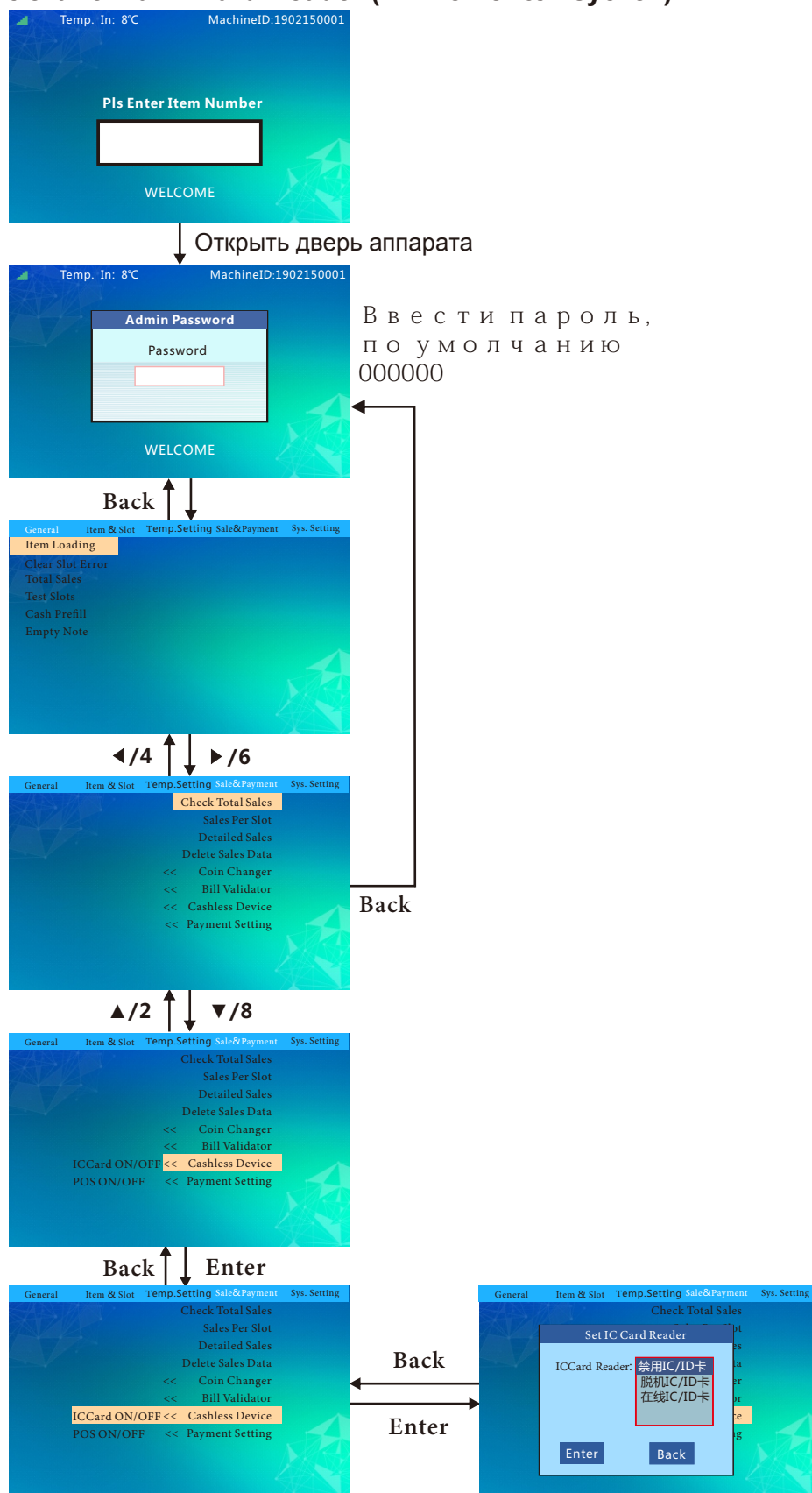

Блок-схема меню настроек

POS Терминал Вкл\Выкл

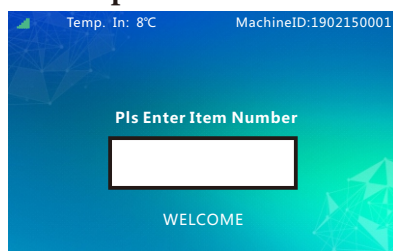

Открыть дверь аппарата

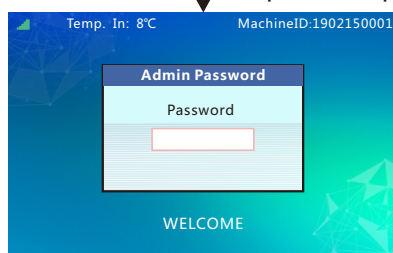

Ввести пароль, по умолчанию 000000

Back

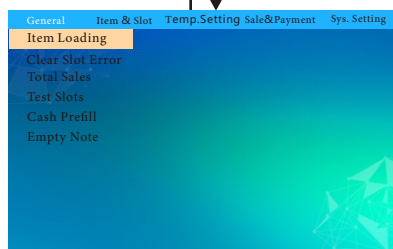

◀/4 ↑ ↓ ▶/6

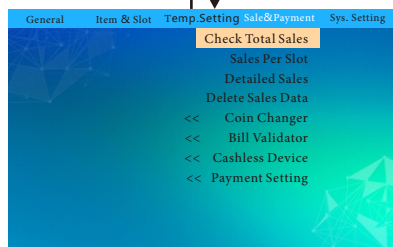

Back

▲/2 ↑ ↓ ▼/8

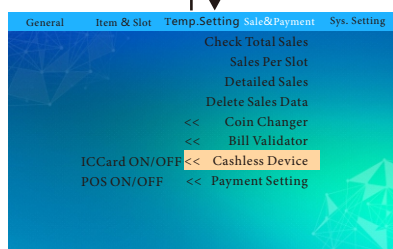

Back ↑ ↓ Enter

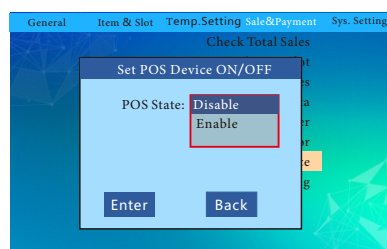
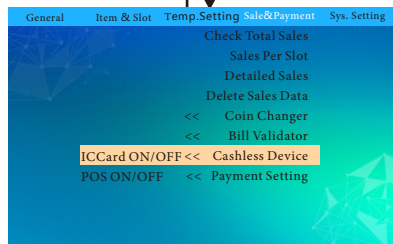

Back ↓ ↑ Enter

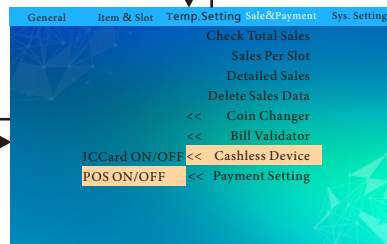

▲/2

▼/8

Нажмите ▲ 2 / ▼ 8 на клавиатуре, чтобы выбрать, отключить или включить POS-терминал, «Enter», чтобы сохранить настройки.

Блок-схема меню настроек

Установка максимального кредита

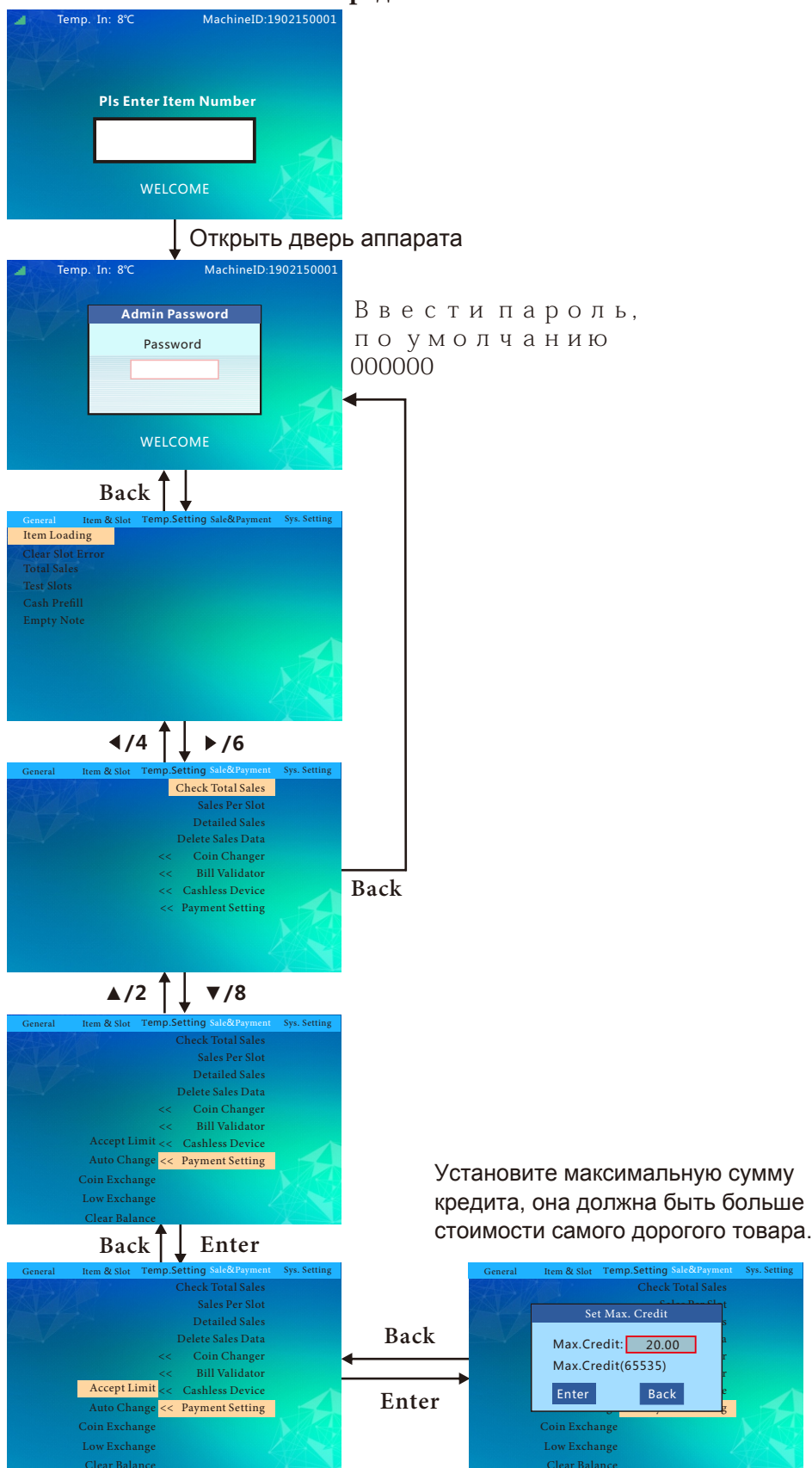

Блок-схема меню настроек

Установка режима выдачи сдачи

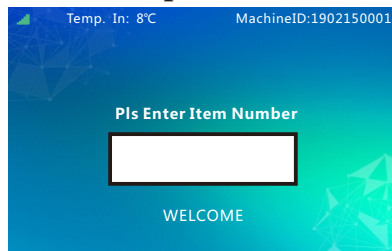

Открыть дверь аппарата

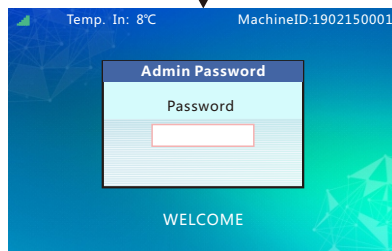

Ввести пароль,
по умолчанию
000000

Back

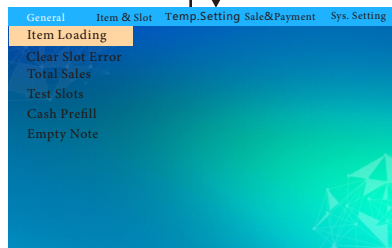

◀/4 ▲/2 ▼/8 ▶/6

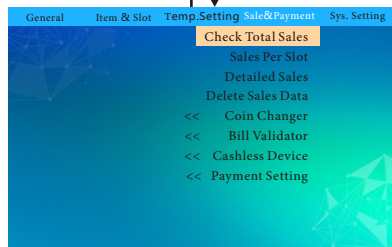

Back

▲/2 ▼/8

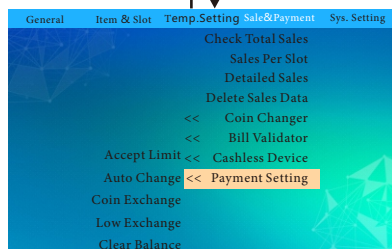

Back Enter

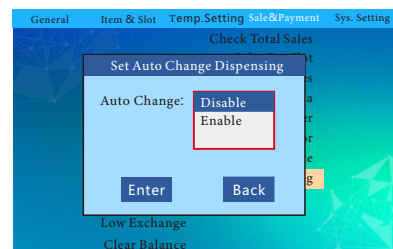
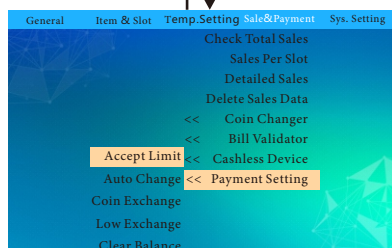

Back Enter

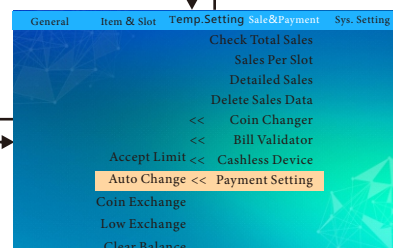

Нажмите ▲ 2 / ▼ 8 на клавиатуре, чтобы выбрать, **Disable** отключить или **Enable** включить автоматическую выдачу сдачи, нажмите кнопку "Enter", чтобы сохранить настройки.

Блок-схема меню настроек

Установить режим выдачи сдачи только после продажи

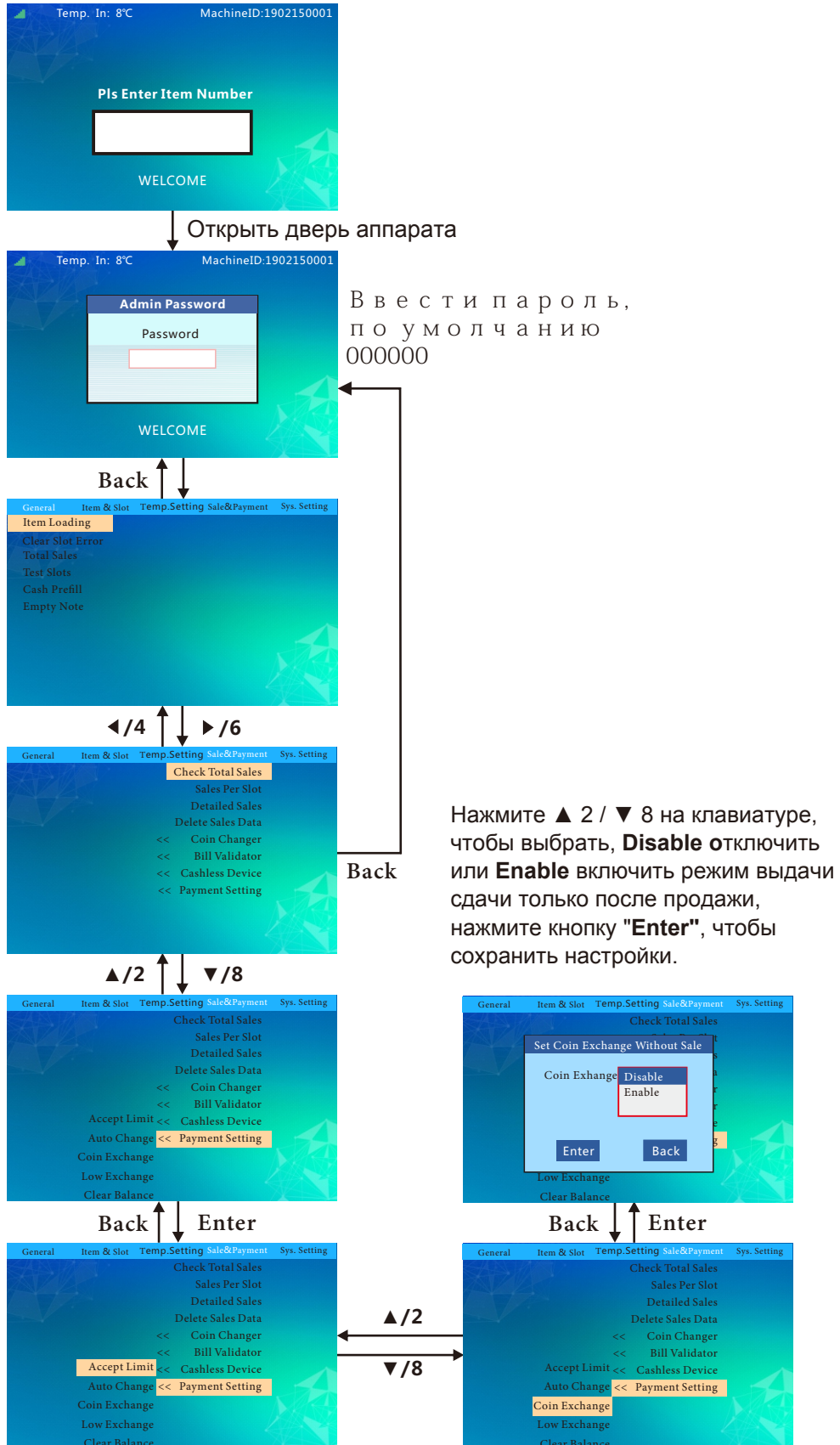

Ввести пароль,
по умолчанию
000000

Нажмите ▲ 2 / ▼ 8 на клавиатуре,
чтобы выбрать, **Disable** отключить
или **Enable** включить режим выдачи
сдачи только после продажи,
нажмите кнопку "**Enter**", чтобы
сохранить настройки.

Блок-схема меню настроек

Установка порога минимального количества сдачи

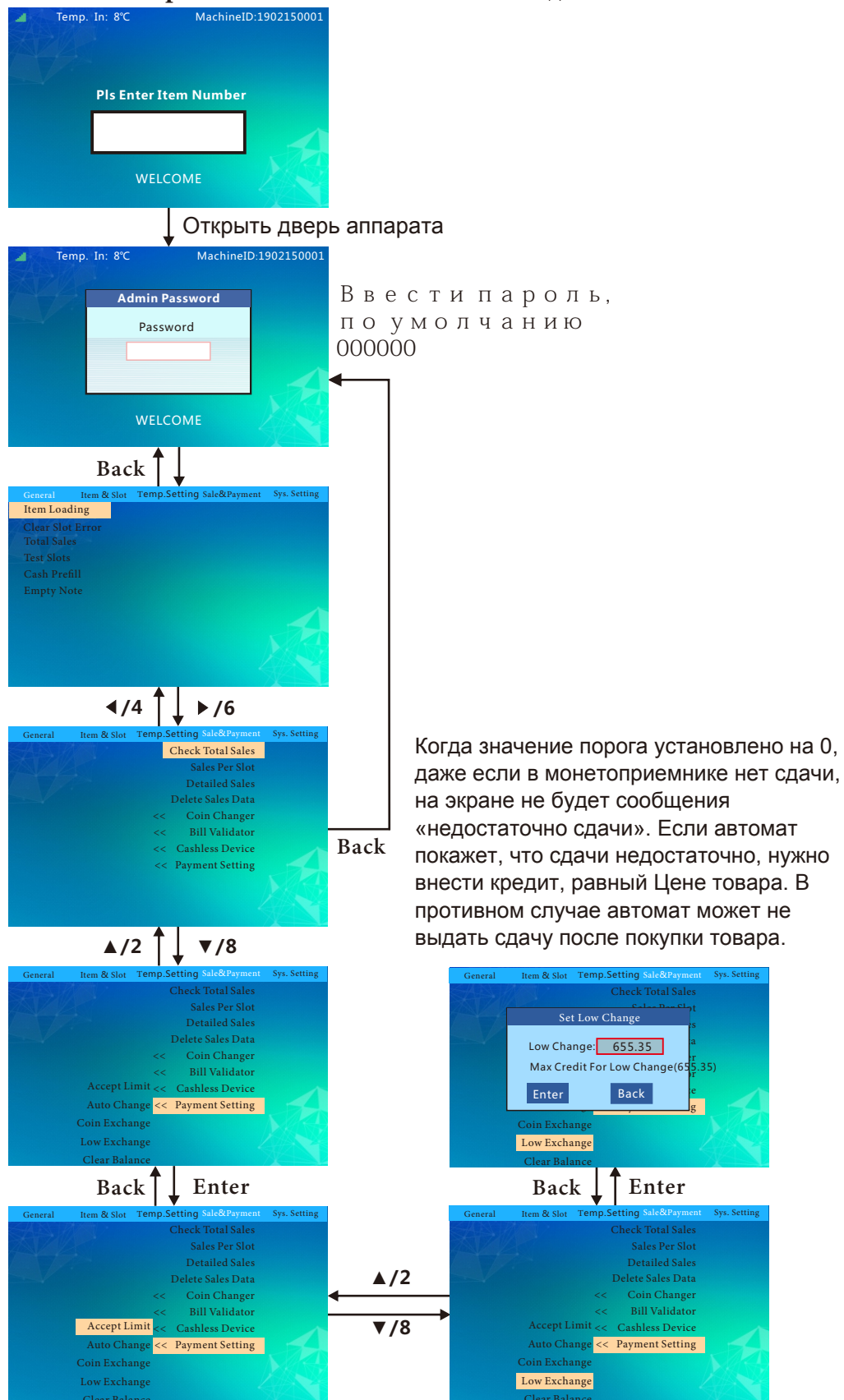

Когда значение порога установлено на 0, даже если в монетоприемнике нет сдачи, на экране не будет сообщения «недостаточно сдачи». Если автомат покажет, что сдачи недостаточно, нужно внести кредит, равный Цене товара. В противном случае автомат может не выдать сдачу после покупки товара.

Блок-схема меню настроек

Установка времени после которого внесенный кредит обнулится

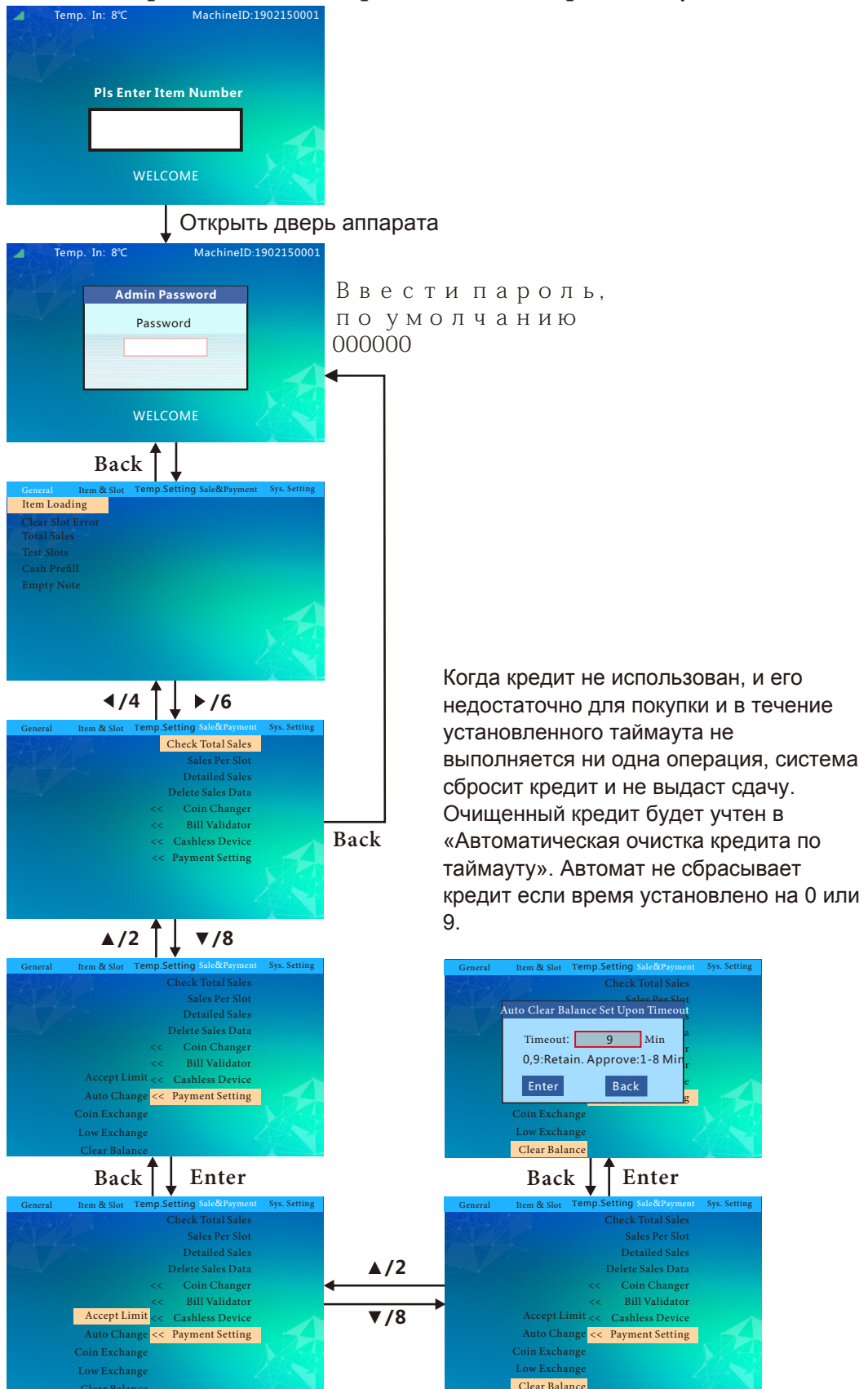

Когда кредит не использован, и его недостаточно для покупки и в течение установленного таймаута не выполняется ни одна операция, система сбросит кредит и не выдаст сдачу. Очищенный кредит будет учтен в «Автоматическая очистка кредита по таймауту». Автомат не сбрасывает кредит если время установлено на 0 или 9.

Блок-схема меню настроек

Многоразовые продажи Вкл\Выкл

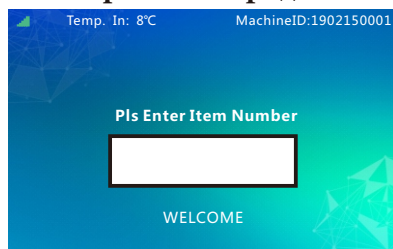

Открыть дверь аппарата

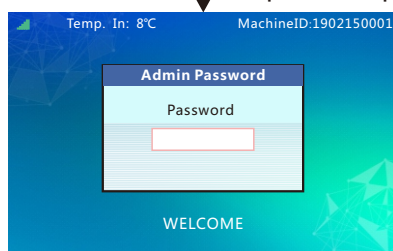

Ввести пароль,
по умолчанию
000000

Back

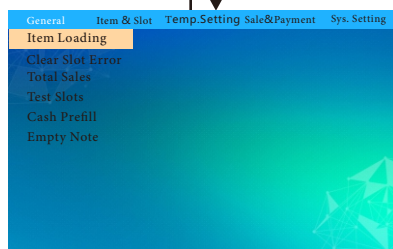

◀/4 ↑ ↓ ▶/6



Back

Back ↑ ↓ Enter

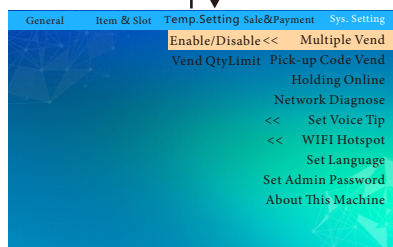

Back ↑ ↓ Enter

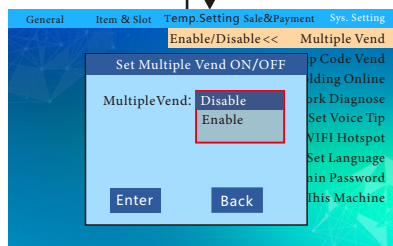

Нажмите ▲ 2 / ▼ 8 на клавиатуре, чтобы выбрать, **Disable** отключить или **Enable** включить режим многоразовой продажи, нажмите кнопку "Enter", чтобы сохранить настройки.

Блок-схема меню настроек

Лимит покупок при многократной продаже

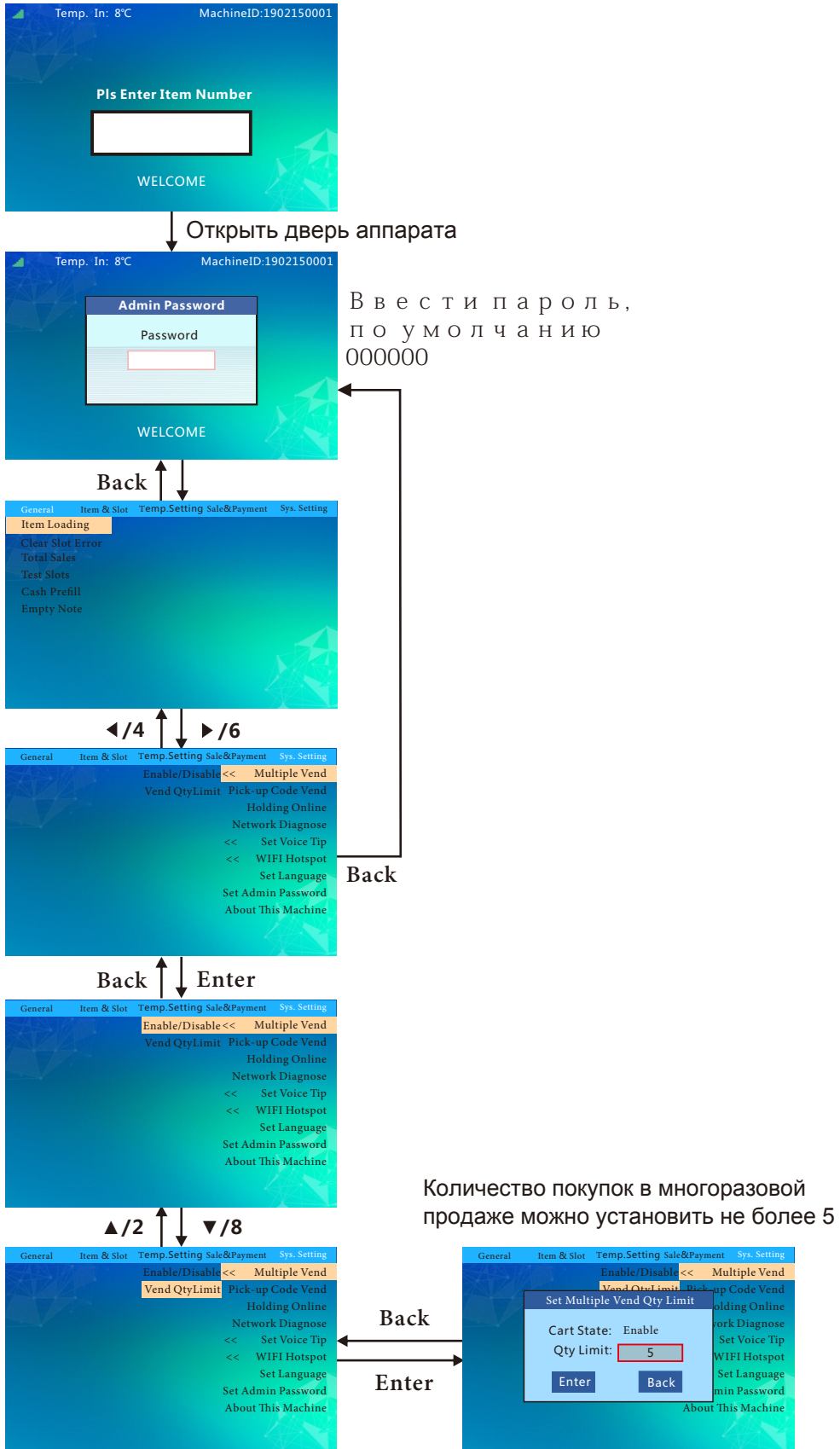

Блок-схема меню настроек

Режим Pick-up Code ON/OFF (РФ не используется)



Открыть дверь аппарата

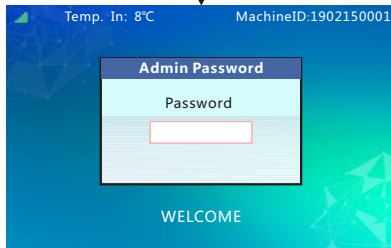

Ввести пароль,
по умолчанию
000000

Back

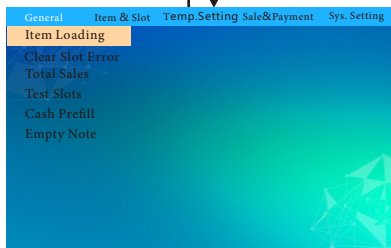

◀/4 ▶/6

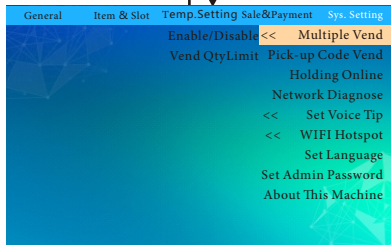

Back

▲/2 ▼/8

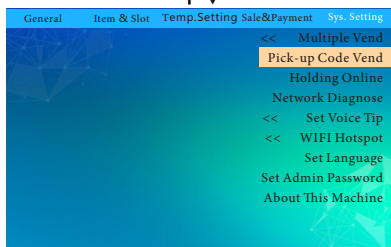

Back Enter

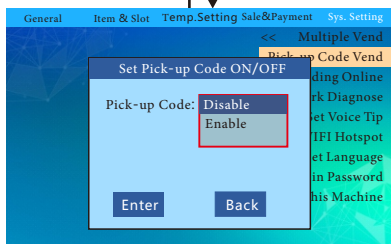

Press ▲ 2 / ▼ 8 in the keyboard to select to disable or enable the pick-up code switch, press the "Enter" button to save the settings.

Блок-схема меню настроек

Частота обращения к серверу (РФ не используется)

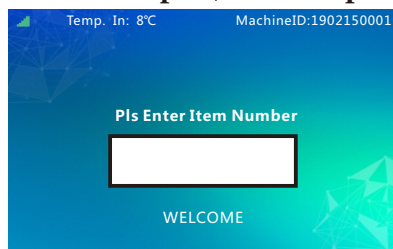

The heartbeat interval is a mechanism to keep online, set to 20 second. The machine shall send an instruction to the server every 20 seconds to synchronize the server online status. The longer the heartbeat interval is set, the more the machine saves traffic, but the longer the state synchronization interval is, the shorter the heartbeat interval is, the real-time update of the machine's status is, but the more traffic is consumed. It is recommended that the heartbeat interval be set a little shorter where the network signal is poor.

Открыть дверь аппарата

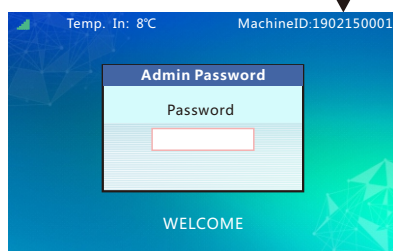

Ввести пароль, по умолчанию 000000

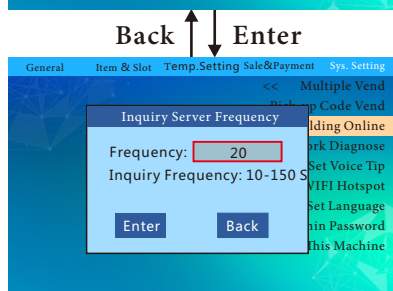
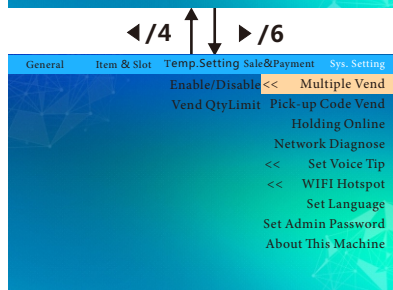
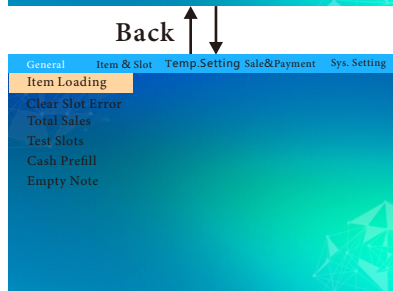

Блок-схема меню настроек

Проверка сети

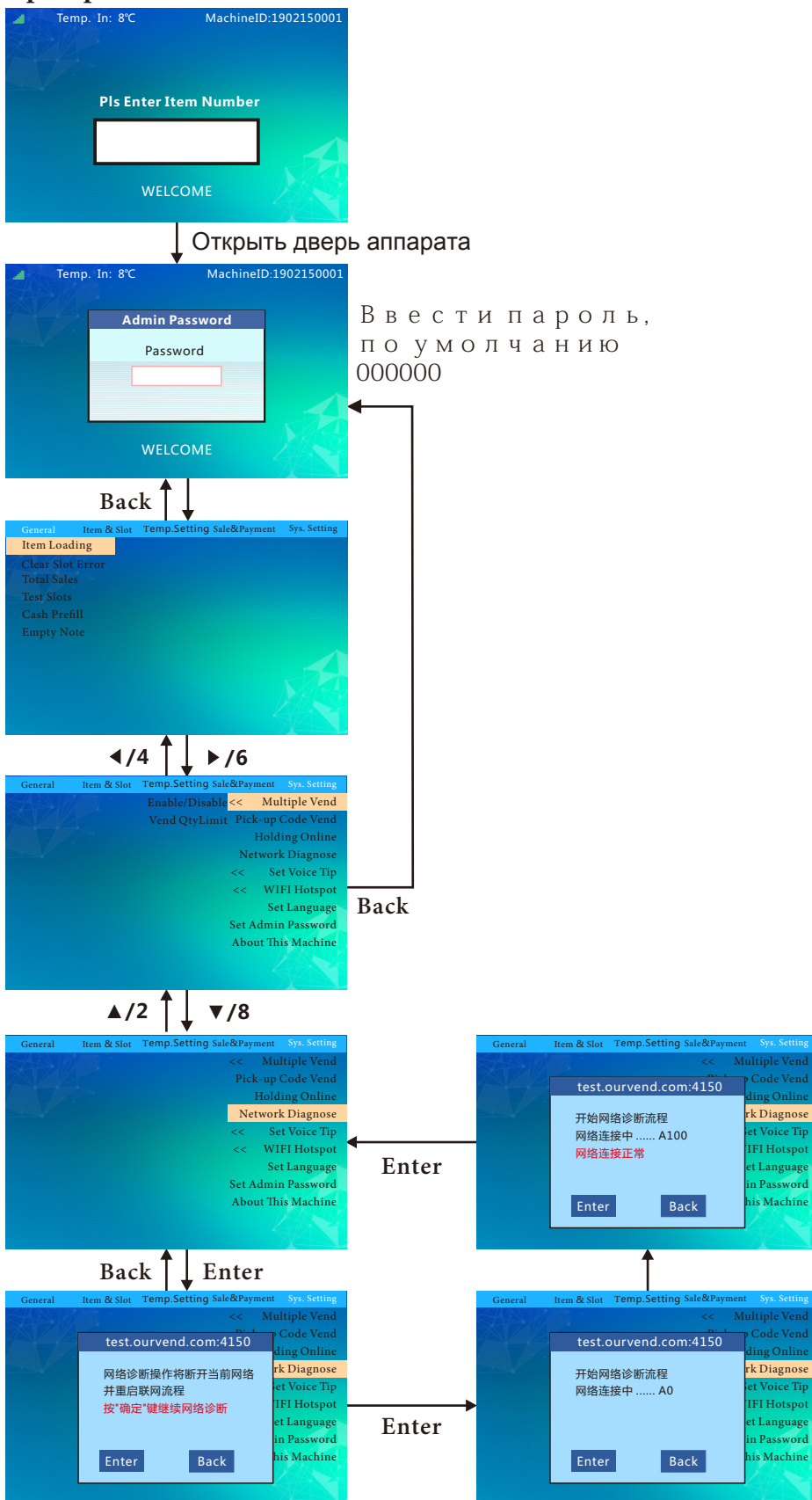

Блок-схема меню настроек

Аудио гид Вкл\Выкл (РФ не поддерживается)

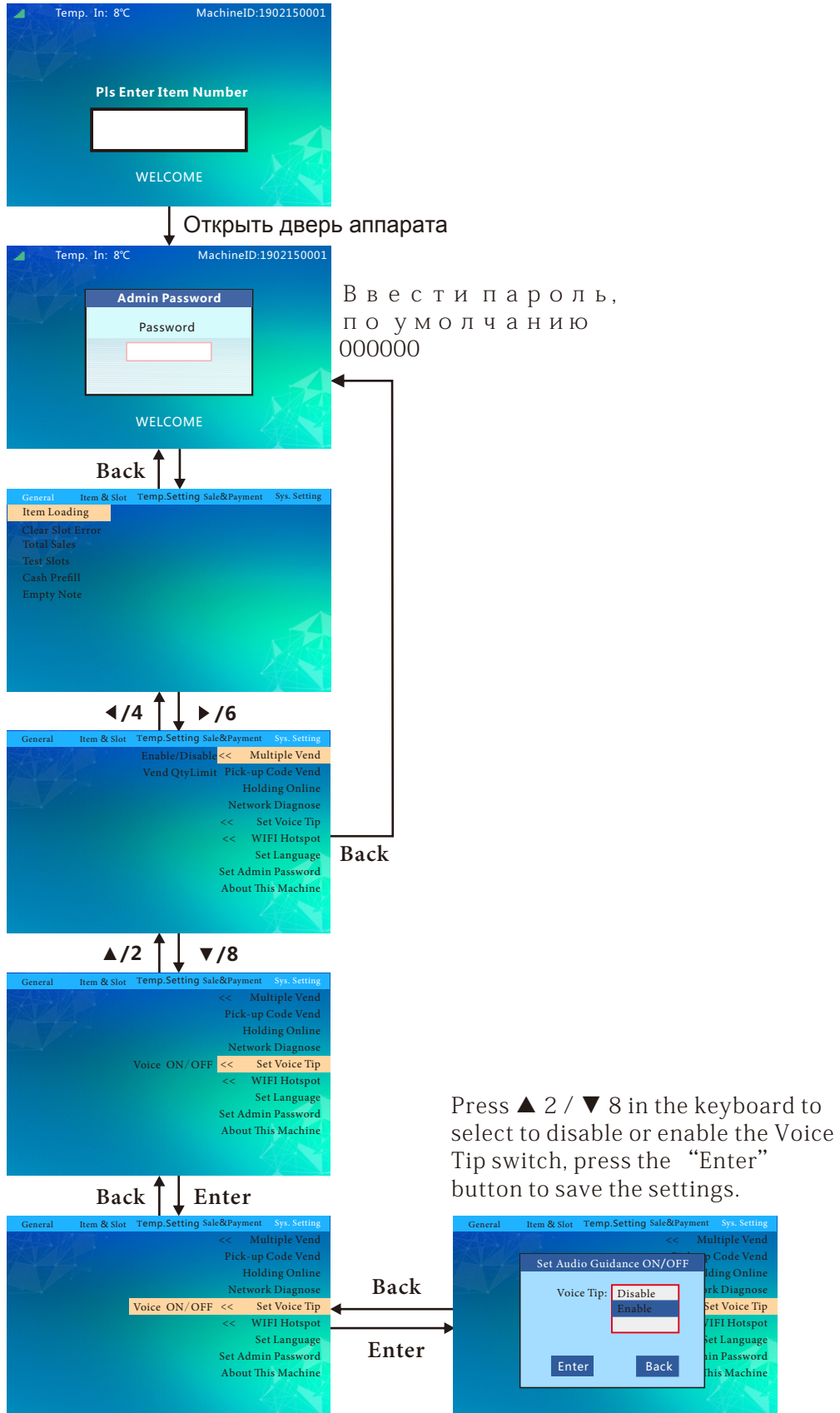

Блок-схема меню настроек

Включить/выключить точку доступа Wi-Fi (РФ не поддерживается)

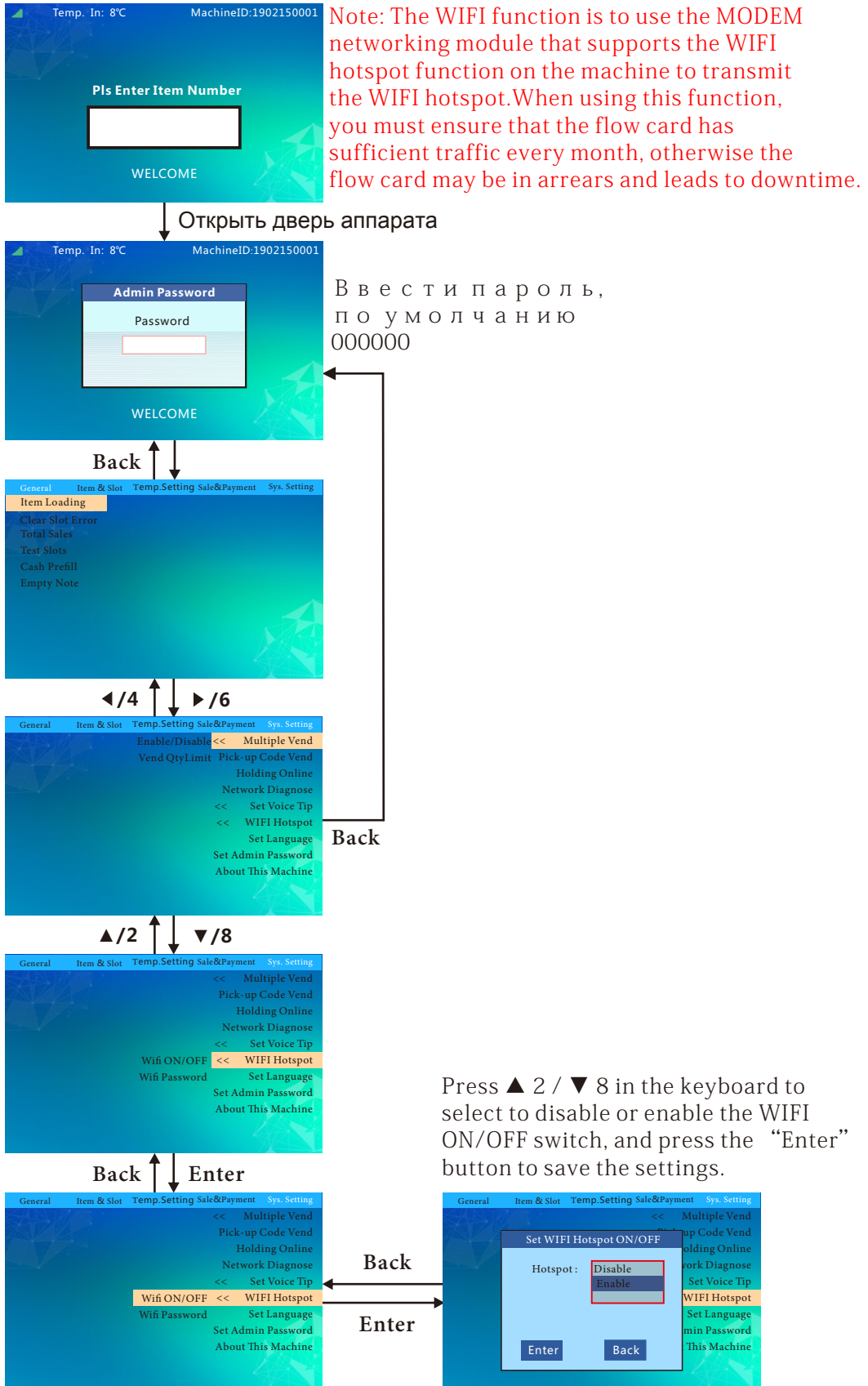

Блок-схема меню настроек

Сбросить пароль точки доступа Wi-Fi (PФ не поддерживается)

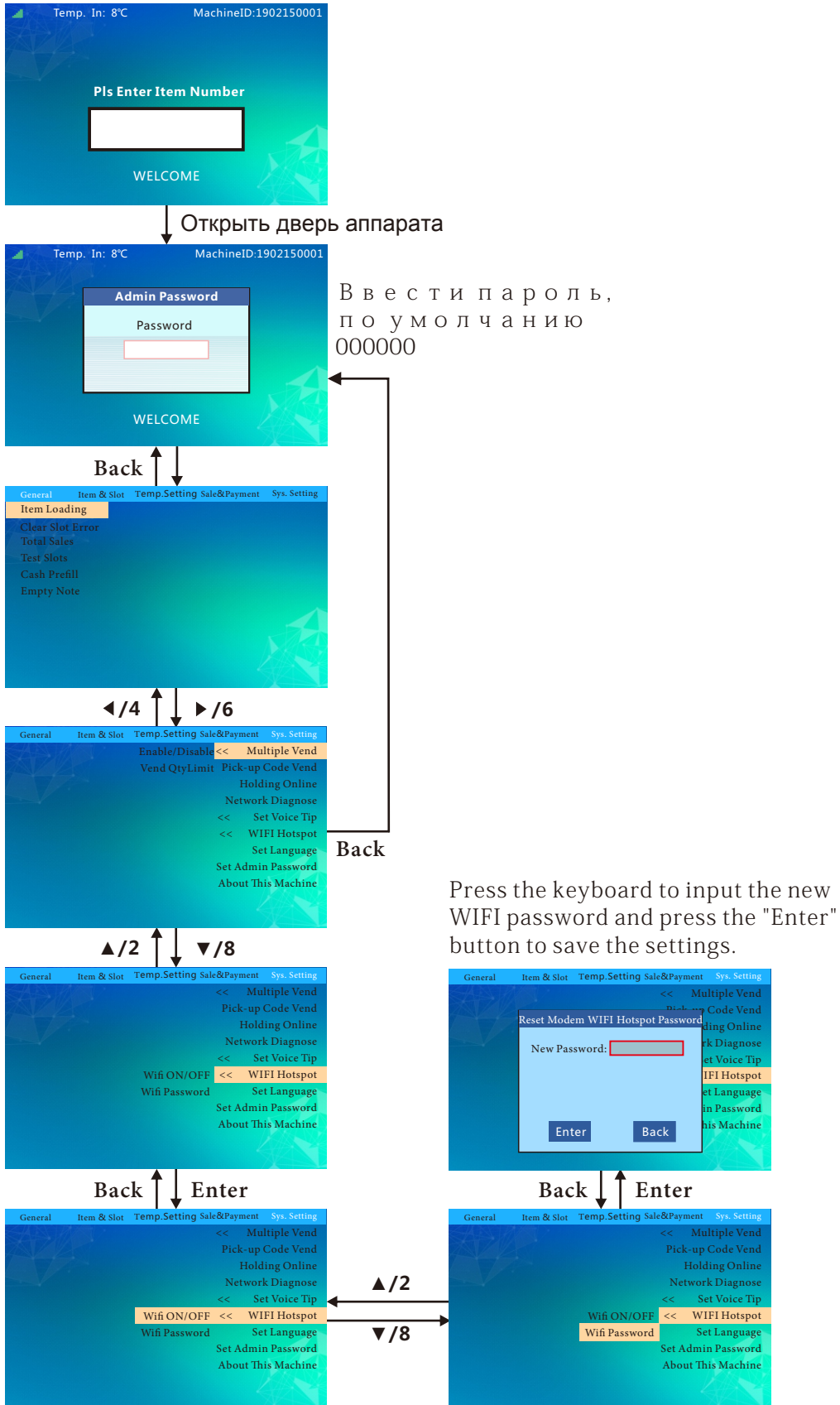

Блок-схема меню настроек

Установка языка отображения



Открыть дверь аппарата

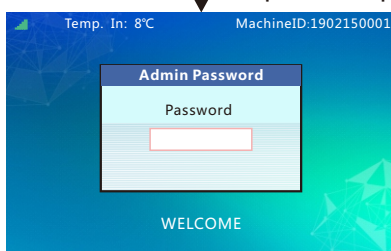

Ввести пароль, по умолчанию 000000

Back

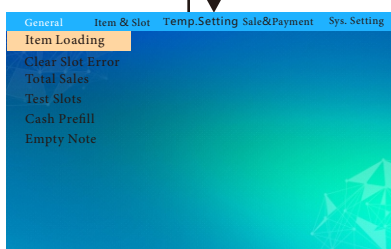

◀/4 ▲ ▼ ▶/6

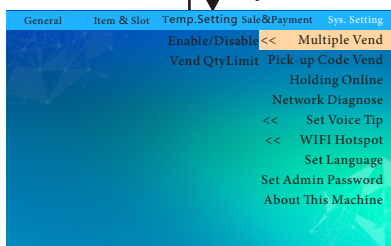

Back

▲/2 ▲ ▼ ▼/8

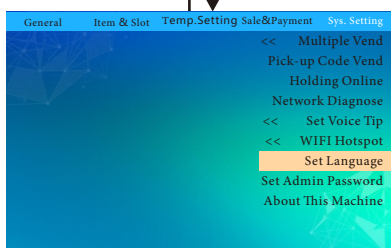

Back Enter

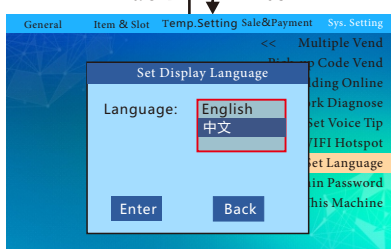

Нажмите ▲ 2 / ▼ 8 на клавиатуре, чтобы выбрать язык, который вы хотите установить (в настоящее время поддерживаются только китайский и английский), нажмите кнопку Кнопка «Enter» для сохранения настроек.

Блок-схема меню настроек

Сброс пароля Администратора

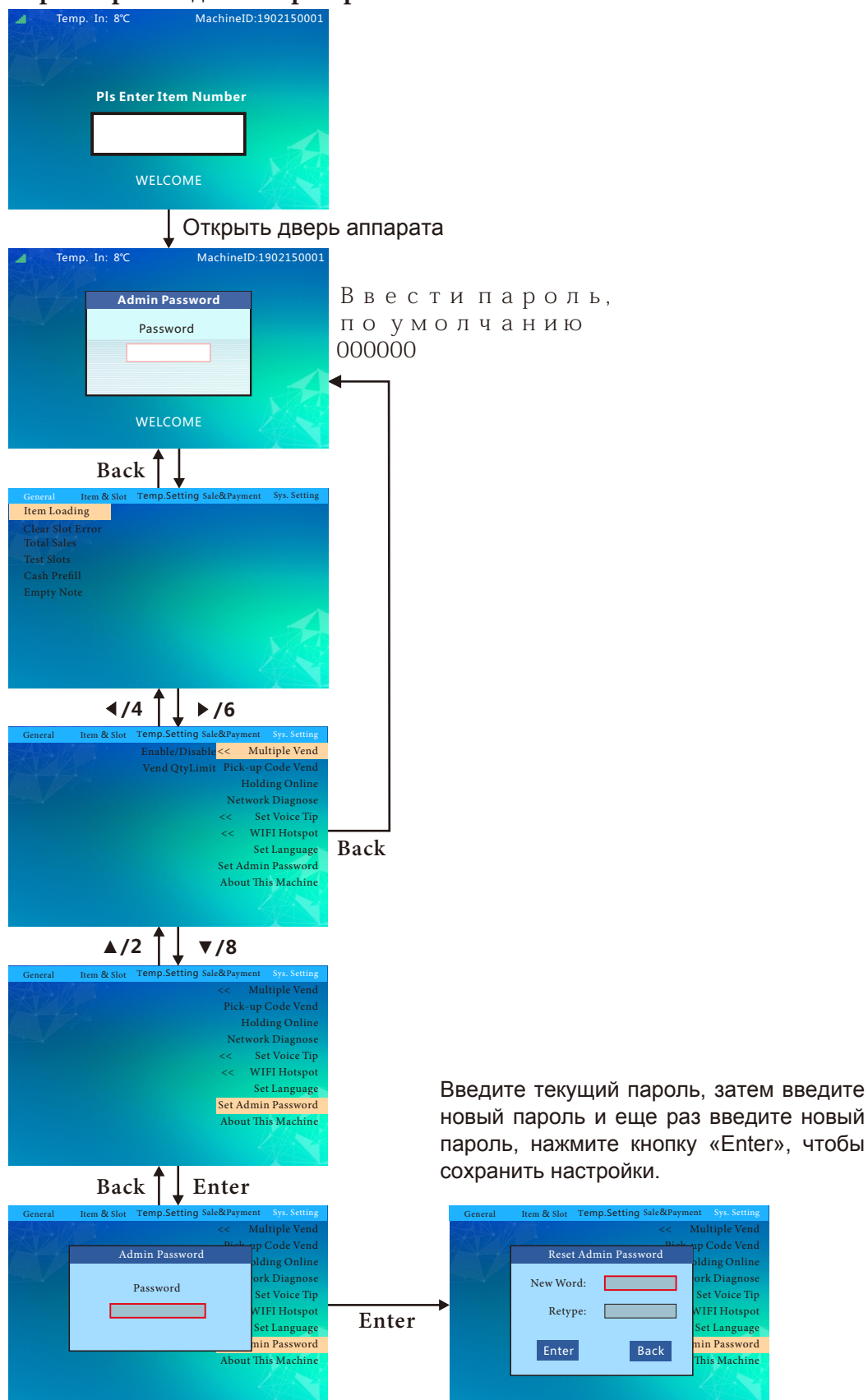

Блок-схема меню настроек

Сведения о торговом автомате

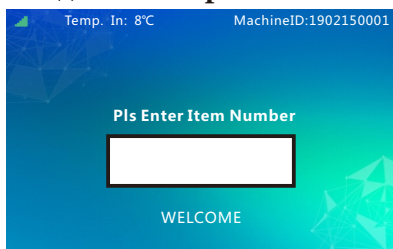

Открыть дверь аппарата

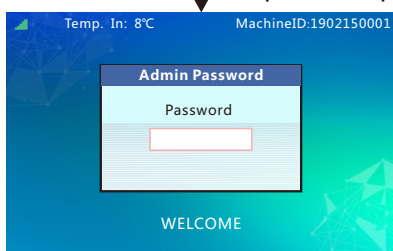

Ввести пароль, по умолчанию 000000

Back

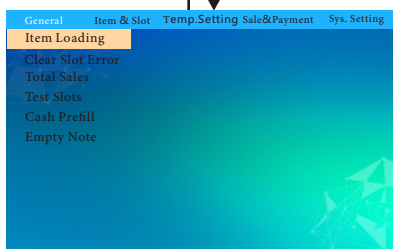

◀/4 ↑ ↓ ▶/6



Back

▲/2 ↑ ↓ ▼/8

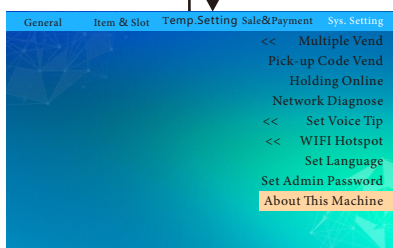

Back ↑ ↓ Enter

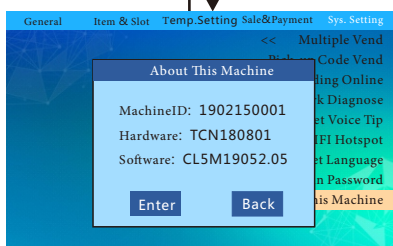

Можно просмотреть ID номер (локальный идентификационный номер), информацию о версии оборудования и информацию о версии программного обеспечения.

Возможные неисправности торгового автомата

Т а б л и ц а 1

Проявление проблемы	Возможные причины	Рекомендации
Аппарат не включен	Главный выключатель не включен	Включить главный выключатель аппарата
	Сгорел предохранитель	Заменить предохранитель в соответствии со спецификацией
	Сработал защитный автомат	Проверьте аппарат на отсутствие замыканий и включите защитный автомат.
	Сетевой кабель поврежден	Заменить поврежденный кабель
	В розетке отсутствует напряжение 220в	Проверить напряжение, при его отсутствии обратиться к сотруднику электрохозяйства
Нет интернета	No Signal	1. Power off and restart the machine
		2. Check if the antenna connection is installed correctly and the antenna extension cable is intact.
		3. Confirm that whether the antenna is placed on top of the machine.
4. Replace the flow card of different operators (not support the TELECOM for the time being)		
5. Change the position of the machine (maybe no network signal in that area)		
Excessive traffic or downtime of card	Recharge the flow card	
Flow card locked	Contact the background to unlock, the flow card can only be bound to the specified machine, otherwise the card may be locked	
Подсветка витрины не работает	Подсветка отключена в меню	Включить подсветку в меню
	Нет контакта в разъеме	Проверить надежность подключения разъема
	Светодиодная лента повреждена	Проверить целостность светодиодной ленты
Нет выбора канала	Есть ошибка канала в меню	Сбросить ошибку канала в меню
Ошибка выдачи товара	Несоответствие кода продукта в аппарате и на облачном сервисе	Привести в соответствие коды продуктов
	Застревание товара в канале	Поправить загрузку, габариты товара должны соответствовать размерам канала выдачи
	Не верно установлена емкость канала	Сбросить ошибку и скорректировать емкость канала
Нет охлаждения	Холодильник не включен	Включить режим охлаждения в меню аппарата
	Утечка хладагента	Свяжитесь со специалистом по промышленным холодильникам
Не достигает заданной температуры	Слишком много пыли в конденсаторе	Очистите конденсатор неметаллической щеткой (обратите внимание на регулярное обслуживание и чистку).
	Недостаточно времени для охлаждения товара	Предварительно охладите товары перед загрузкой
	Высокая температура окружающей среды из-за прямых солнечных лучей или других источников тепла	Переместить аппарат
	Плохая вентиляция аппарата.	Обеспечьте свободное пространство не менее 20 см сзади, слева и справа от машины и обеспечьте хорошую вентиляцию машины.

Возможные неисправности торгового автомата

Т а б л и ц а 2

Проявление проблемы	Возможные причины	Рекомендации
Не принимает наличные	Проблема с питанием монетоприемника, купюроприемника	1. Проверить контакт в разъеме MDB
		2. Проверить наличие 24 в. на шине MDB
	Программное запрещение	1. Номинал монеты не разрешен в меню;
		2. Номинал купюры не разрешен в меню
	Высокочастотные помехи	Исключить источник помех
	Не правильная установка	1. Проверить корректную установку;
		2. Кнопку возврата монет , что приводит к невозможности сдачи. Исправьте прижимную пластину возврата монет, чтобы обеспечить нормальную работу кнопки возврата монет.
	Затор в приемной части	Удалить затор
Не определяет номинал	Обратитесь к продавцу платежной системы	
Не принимает большой номинал	1. Установлен низкий лимит кредита.	
	2. Не хватает сдачи	
Зажевана банкнота	Удалить застрявшую купюру	
Не выдает сдачу	Неправильное напряжение питания	1. Проверить контакт в разъеме MDB
		2. Проверить наличие 24 в. на шине MDB
	Программное запрещение	1. Выдача сдачи не разрешена в меню
		2. Режим escrow не разрешен
	В тубах нет монет для сдачи	Загрузить монеты
	Установлен низкий лимит сдачи	Изменить настройку лимита сдачи
	Нет сдачи для этого номинала	Малое количество монет в монетоприемнике
Поврежден узел выдачи сдачи монетоприемника	1. Если принимаемые монеты не поступают в тубы для сдачи, обратитесь к продавцу оборудования	
	2. Возможно застряла деформированная монета, извлеките ее и сделайте новую загрузку сдачи	
	3. Проверьте разъемные соединения монетоприемника	
	4. Проверьте узел выдачи сдачи на предмет механического повреждения.	
	5. Возможно монетоприемник неправильно установлен в посадочные места	

Рекомендации по обслуживанию торгового автомата

Периодичность обслуживания

Содержание		Цикл	Период обслуживания		
			Во время загрузки товара	Ежемесячно	Один раз в шесть месяцев
Очистка	Внешний вид аппарата		○		
	Полки		○		
	Каналы			○	
	Испаритель холодильника			○	
	Конденсатор			○	
	Клавиатура		○		
	Корзина выдачи			○	
	Блок управления		○		
Inspection	Защитный автомат			○	
	Светодиодная подсветка			○	
	Проверка настроек				○

Очистка торгового автомата

1. Если машина запылилась, протрите ее сухой тканью.
2. Если загрязнение серьезное, протрите его тканью, смоченной водой или разбавленным нейтральным раствором моющего средства.
3. Не используйте для очистки органические растворители, кислоты или щелочи, иначе панель может треснуть.
4. Во избежание несчастных случаев при удалении грязи из торгового автомата не используйте химические растворители, такие как растворители красок.
5. Испаритель и конденсатор необходимо регулярно очищать водой каждый месяц. При необходимости промойте водой (см. наклейку «Холодильник»). Руководство по очистке на корпусе для получения подробной информации.
6. Откройте дверцу машины, отсоедините вилку электропитания, снимите лицевую панель и очистите пыль тряпкой. проведите кистью по решетке радиатора.

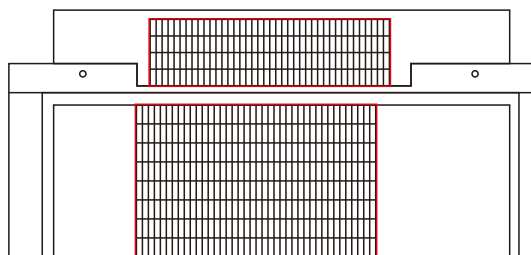

Очистка холодильного агрегата

Проверка защитного автомата

1. Нажмите тестовый переключатель на вилке питания. Когда индикатор питания не горит, автомат выключен, это необходимо проверять раз в месяц.
2. Если после теста все в порядке, нажмите переключатель, чтобы включить питание через 3 минуты.

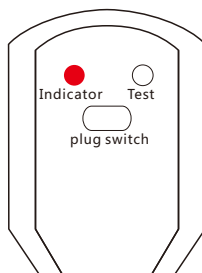

Очистка холодильного агрегата

1. Выключить автомат



2. Отключить вилку из розетки



3. Поверните уплотнительную крышку по часовой стрелке. Вынуть крышку.

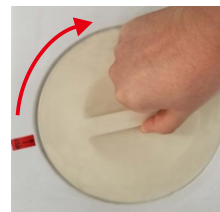

4. Очистите пыль мягкой щеткой (не металлической) вдоль зазоров радиатора.

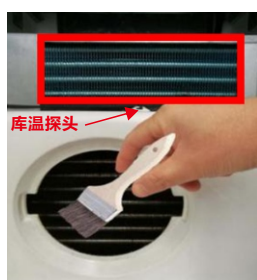

5. После очистки закрепите вставьте уплотнительную крышку в выемку, поверните против часовой стрелки для фиксации уплотнительной крышки.

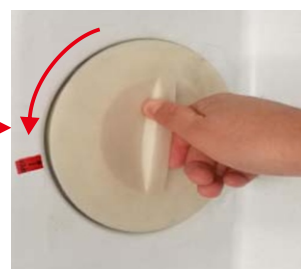
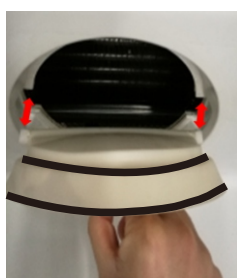

Очистка холодильника D-type

1. Выключить автомат



2. Отключить вилку из розетки



3. Открутите крепежные винты против часовой стрелки с помощью плоской отвертки.



4. Снимите перегородку и изолирующую фольгу.

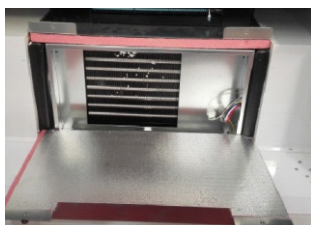

5. Очистите пыль мягкой щеткой (не металлической) вдоль зазоров радиатора.



6. После завершения очистки закройте перегородку и закрепите ее винтами.



Примечание: При чистке испарителя следите за тем, чтобы датчик температуры не касался радиатора и внутренней металлической части испарителя. Следует закрепить на пластине, чтобы не влиять на температуру хранения в холодильнике.

Процедура соединения каналов выдачи

1. Разрежьте фиксирующие стяжки, вытащите лоток и отсоедините клемму позади лотка.



2. Открутите пружину с правой стороны объединяемого канала, снимите перегородку между этими каналами. Примечание: перегородка, закрепленная заклепками, не поддерживает объединение каналов.

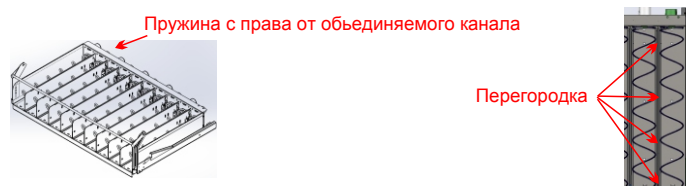

3. Снять правую пружину и заменить ее на пружину правого вращения. Снять ценник правого канала и использовать ценник левого канала (например, после объединения 141 и 142 канала, объединенный канал — 141).



4. Вытащите вилку провода двигателя с правой стороны канала и вставьте ее в другое гнездо. Объединенный лоток разместите, подключите разъем, привяжите жгут проводов и вставьте лоток в основной шкаф. Установите соответствующие настройки в меню.

Настройка полок по высоте

1. Обрежьте фиксирующие полку стяжки, отключите разъем и снимите полку.



2. С помощью отвертки ослабьте винты и снимите направляющие полки. Отрегулируйте направляющую на нужную высоту зафиксируйте и закрепите ее винтами (Примечание: высота направляющих с обеих сторон должна быть одинаковой).

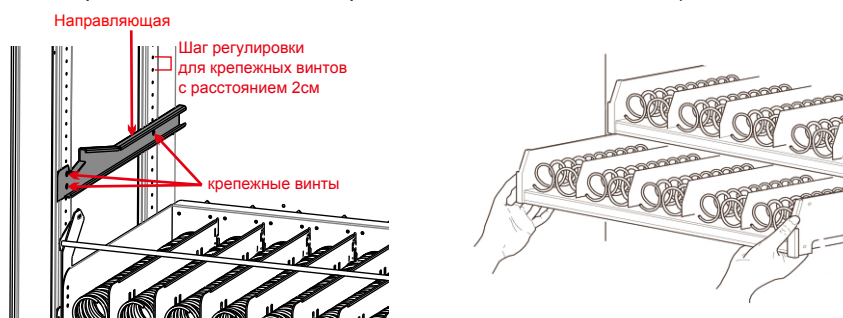

3. Подключите разъем лотка, уложите и свяжите жгут проводов и вставьте полку в направляющие.

Рекомендации по установке аксессуаров

Установка блокирующего устройства.

Установка блокирующего устройства предназначена для предотвращения опрокидывания вперед более высоких продуктов, а также для того, чтобы верхний конец продукта не прижимался к стеклу при выдаче из-за чего пружина не может вытолкнуть товар за пределы канала выдачи.

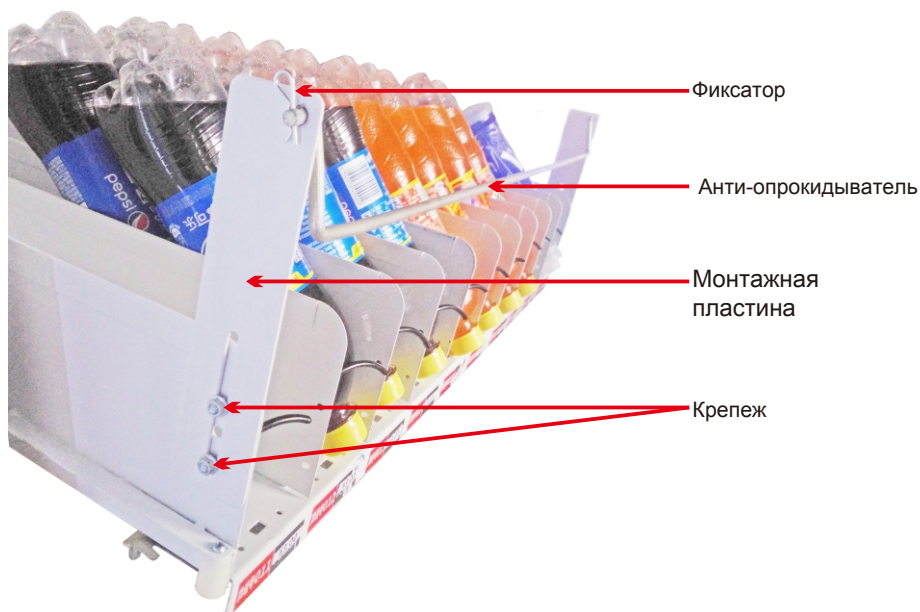

Установка наконечника на передней части пружины

Наконечник пружины используется на некоторых каналах для размещения более тонких товаров, когда товар невозможно вытолкнуть за один раз.

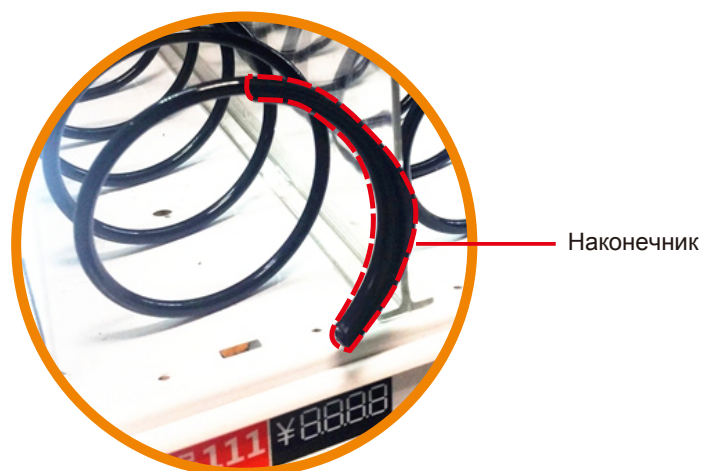

Контакты технической поддержки

Техническая поддержка
ГК Вавилон-Вендинг
service@vavilonvending.ru
8 800 700 3443 доб.1



